

| | | | | | |
|--------------------------------|------------------------------------|--|--|-------------|--------------------------|
| ANDRITZ | Baujahr 1977 (Retrofit 2007) | Bezeichnung des Betriebsmittels Portal Hobelmaschine | Hersteller / Modell WMW / HZF 2000 | Ort M1 | KST 241 |
| Kosten [EUR] 440.000 | Anschlußwert - | Gewicht [kg] 65.000 | Maschinen Abmessungen [m] L=21,1 B=7,0 H=5,5 | Inv.Nr - | Masch.Nr. 7300 |

Werkzeugmaschinen - Charakteristik

Technische Daten

- Antriebsleistung (Hauptmotor) 80 kW
- Tischgeschwindigkeit 5,6 - 80 m / min
- 2 Hobelsupporte am Ständer
- 2 Hobelsupporte am Querträger
- Meßsystem: Linear Meßsystem
Istwertanzeige

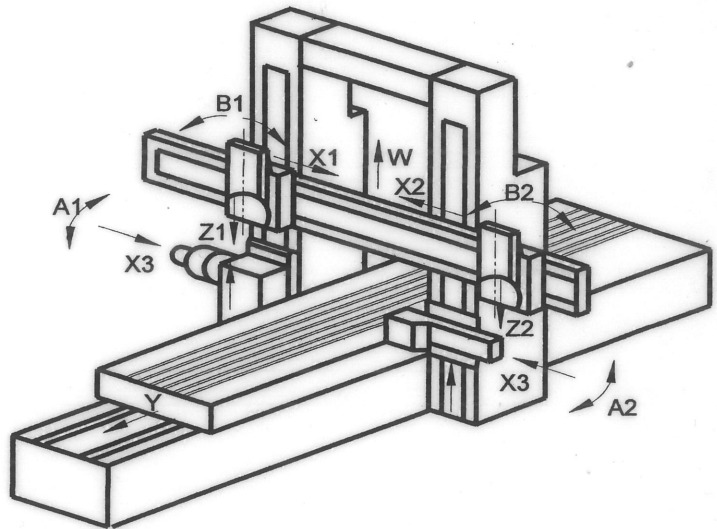

Zubehör

- ~~hydraulische~~ Kopiereinrichtung mit elektronischer Regelung
- Kühlmittelanlage
- Schleifaggregat

Belastbarkeit

- Tisch 3.100 kg/m
- max. 25.200 kg

Kran-Tragkraft im Feld

- 1 x 5 t
- 1 x 10 t

Hauptabmessungen

- | | |
|--|---------------|
| | [mm] |
| • Aufspannfläche | 8.280 x 1.600 |
| • Durchgang zwischen den Ständern | 2.110 |
| • max. Durchgangshöhe | 1.820 |
| • Tischoberkante - Hobelwerkzeug am Querträger | 1.500 |

Fahrbereiche in Richtung

- | | | |
|----------------------|---------|--------------------|
| | | [mm] |
| • Hublänge mit Tisch | Y | 8.800 <i>8.500</i> |
| • mit Querbalken | W | 1.800 |
| • mit Quersupport | X1 / X2 | 2.500 |
| • mit Hobelsupport | Z1 / Z2 | 350 |

- Schwenkbereich Hobelsupporte A1/A2, B1/B2 +/- 60°

Werkstück - Charakteristik

- Bearbeitungstoleranzen

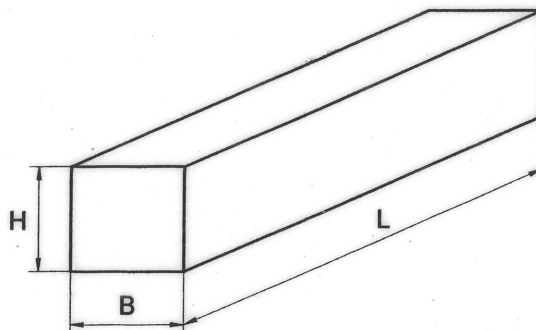

| | | | |
|-------------|-------|-------|-------|
| | H | B | L |
| Hobeln (mm) | 1.500 | 2.000 | 8.000 |

Datum der Erstellung: 8.10.2007

Ersteller: BZn/Gleichweit Prüfer: BZ/Matjasic