

# Table de découpe Flexi-AOL LC6

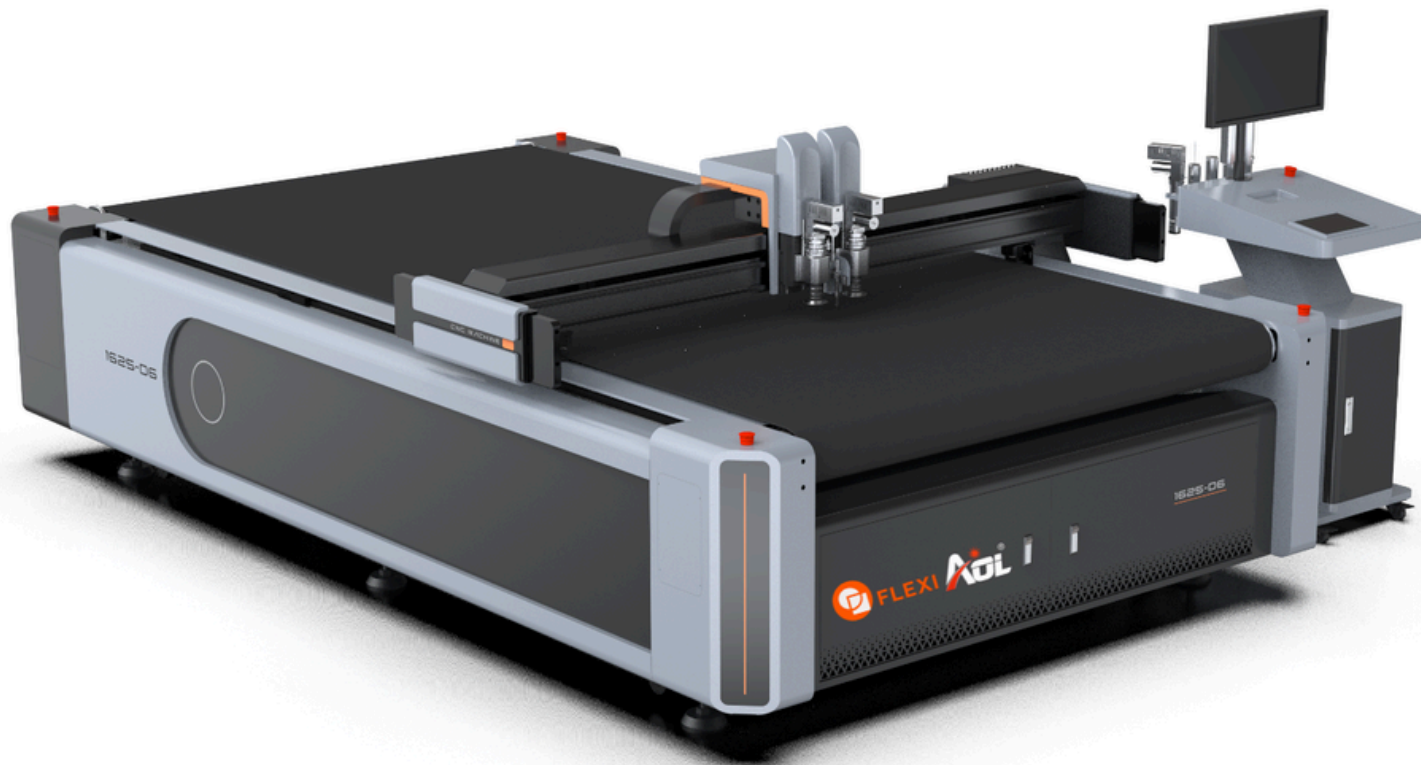

La LC6 est une **machine de découpe** économique et performante, idéale pour les utilisateurs au budget maîtrisé. **Simple mais efficace**, elle offre la précision essentielle d'une CNC et assure une **découpe stable** pour toutes les tâches quotidiennes. Un excellent choix pour ceux qui veulent une **solution fiable**, sans complexité ni surcoût.

**3 ANS DE GARANTIE**

- ✓ Table de travail à 6 zones, chaque zone peut être activée indépendamment
- ✓ Machine 220 V 50/60 Hz monophasée
- ✓ Pompe à vide 7,5 kW 380 V 50/60 Hz

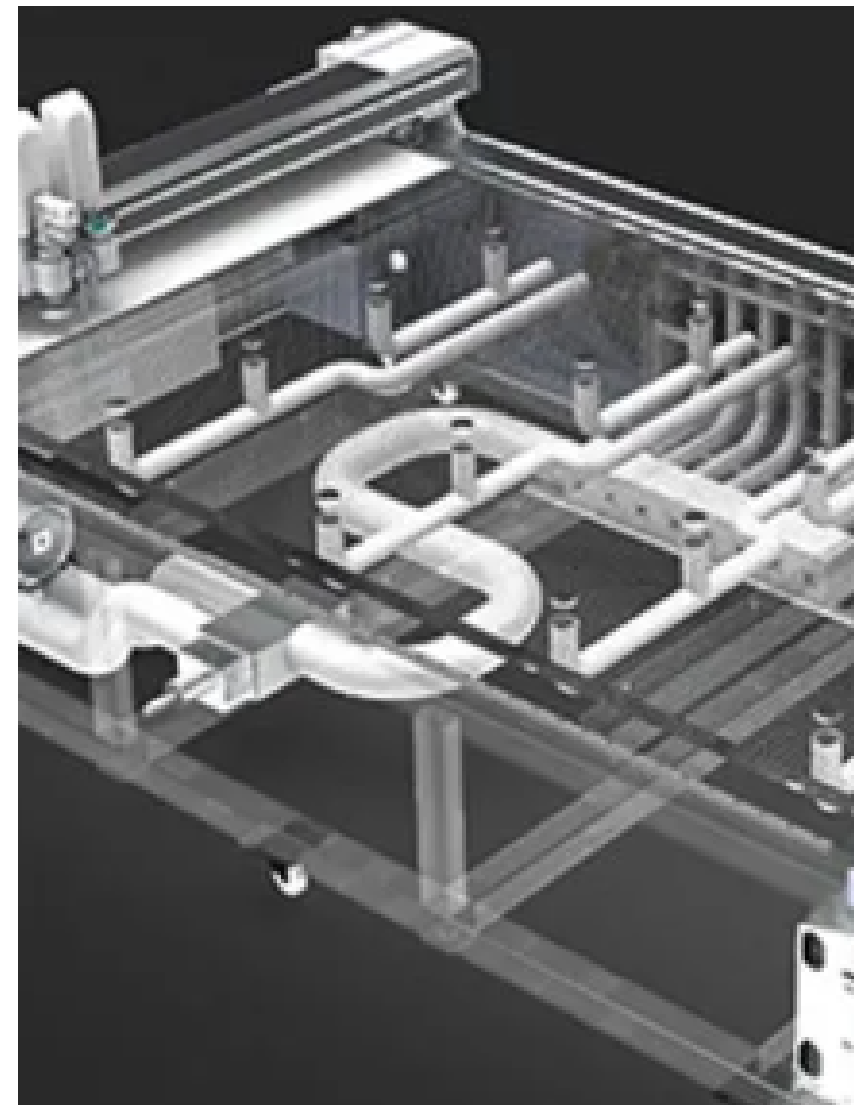

**Flexi-AOL - LC6-1625** .....➔ 1600x2500 mm

**Flexi-AOL - LC6-1825** .....➔ 1800x2500 mm

Flexicutting propose une gamme innovante de tables de découpe, spécialement conçues pour optimiser la découpe de vos matériaux. Précises, robustes et performantes, nos machines garantissent une qualité de découpe constante et des gains de productivité significatifs. Fabriquées sous licence, elles répondent aux normes les plus strictes en matière de fiabilité et de durabilité afin de répondre efficacement à vos besoins industriels.



## Outils **plug and play** :



## Spécifications **techniques** :

- Logiciel AOLCUT compris
- Plateforme en aluminium aéronautique absorbant
- 1 Outil à lame oscillante compris
- **En option** : possibilité de mettre plusieurs porte outils



1600x2500 mm



34 900€

1800x2500 mm



39 900€

