

GILDEMEISTER NEF 400



GILDEMEISTER NEF 400

Baujahr 2007

Steuerung SIEMENS 840D powerline mit ShopTurn

Ausstattung

- ✓ hydraulisches Dreibackenfutter SCHUNK ROTA NCK 250 mm
- ✓ Revolver 8-fach
- ✓ hydraulischer Reitstock
- ✓ Späneförderer
- ✓ Fußschalter

- ✓ Im Lieferumfang enthalten:
- ✓ 24 Stück VDI Aufnahmen, bestückt mit Drehwerkzeuge u.v.m
- ✓ Betriebsanleitung / Dokumentation

GILDEMEISTER NEF 400

Technische Daten	Einheit	NEF 400
Umlaufdurchmesser über Bett	mm	400
Umlaufdurchmesser über Planschieber	mm	270
Drehlänge	mm	650
Planweg (x)	mm	220
Längsweg (z)	mm	700
Spindelopf. ø nach DIN 55026 A	mm	A6
Spindel Ø im vorderen Lager	mm	90
Spindelbohrung	mm	65
Hohlkegel der Spindelnase	metr.	72 (MK5)
Spannfutter	mm	200
Antriebsleistung 40/100% ED	kW	15/12
Drehmoment max. 100% ED	Nm	400/320
Drehzahl max.	min ⁻¹	4.000
Planweg X	mm	220
Längsweg Z	mm	700
Kugelrollspindel X/Z (dxh)	mm	32x5
Eilganggeschwindigkeit X/Z	m/min	15
Vorschubkraft X/Z	kN	3/6
Anzahl der Werkzeugstationen Direktaufnahme		8
Schaftquerschnitt	mm	20x20
Schlüsselweite WZ-Scheibe	mm	220
Schaftdurchmesser für Bohrstanen	mm	25

GILDEMEISTER NEF 400

Technische Daten	Einheit	NEF 400
Pinolenkraft max.	daN	680
Körnerspitze	MK	4
Pinolendurchmesser	mm	65
Pinolenhub (hydraulisch verfahrbar)	mm	40
Inhalt	l	40
Druck max.	bar	50
Druck für Spanneinrichtung, Reitstock	bar	50
Inhalt Kühlmittleinrichtung	l	140
Pumpenleistung	kW	0,37
Fördermenge	l/min	bei 1,9 bar 25
Anschlussleistung	kVA	22
Betriebsspannung	V	400
Frequenz	Hz	50
Absicherung (träge/VDE 0100) zul.	A	35
Spannungsschwankung bei 400 V		+6% / -10%
Abmessungen L/B/H	mm	2.100/1.750/1.710
Gewicht der Maschine	kg	ca. 2800
Dauerschalldruckpegel	db(A)	77

GILDEMEISTER NEF 400

Leistungsdaten NEF 400



Abbildung 4-1 Leistungsdiagramm_NEF400_Si.pdf

		relative ED 40%		S1-100% ED	
P	[KW]	15,3	5,4	11,5	5,4
n	[min-1]	375	4000	375	4000
Md	[Nm]	400	13	300	13

ED = maximal 10 Minuten Spieldauer

GILDEMEISTER NEF 400

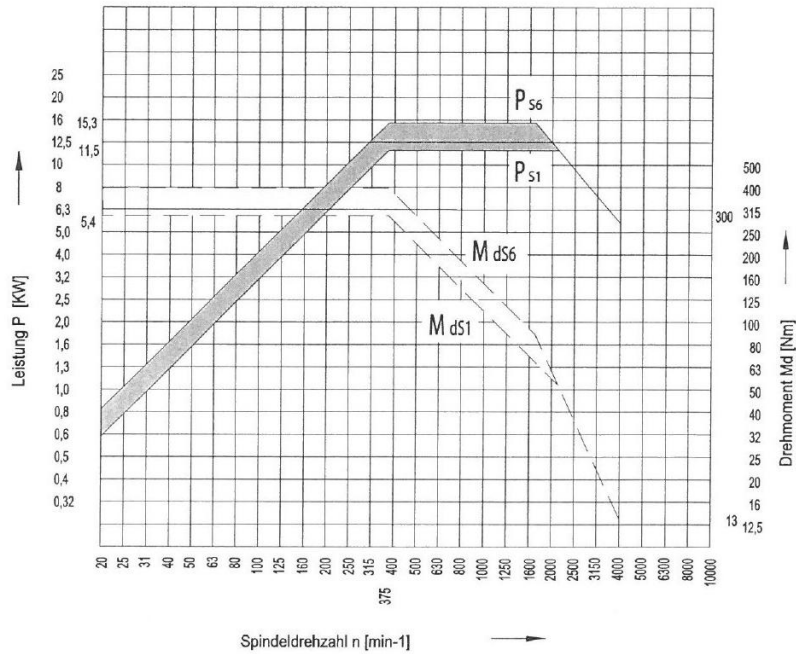
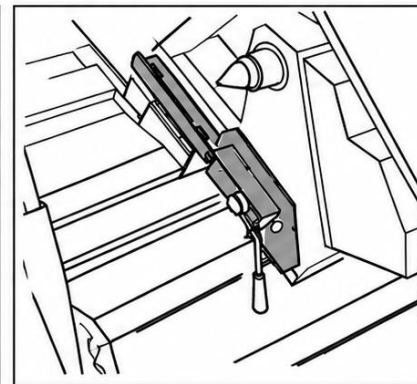
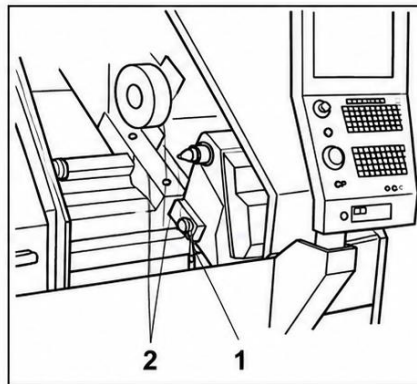
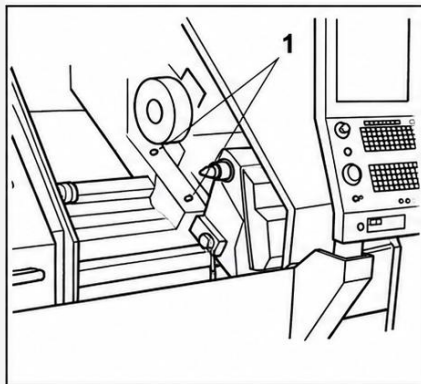
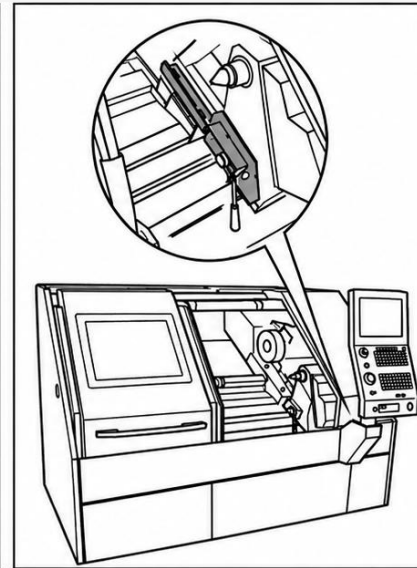
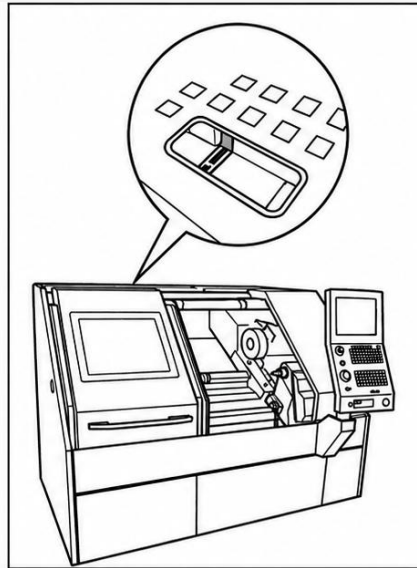
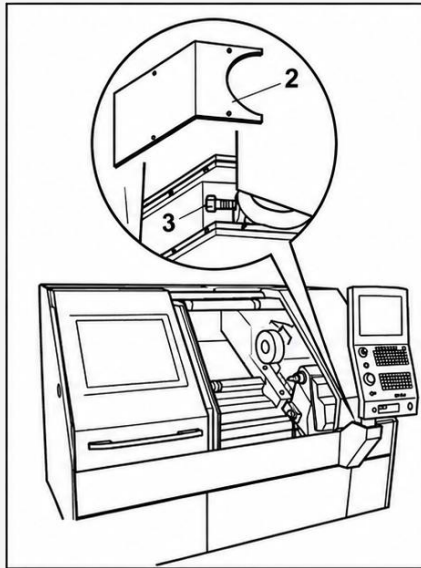

GILDEMEISTER NEF 400

Abladen der Maschine



Abbildung 10-5 Transport7.cgm

Position	Seillänge (m)	Tragfähigkeit (t)	Farbe
1	l1 = 0,97	3	gelb
2	l1 = 1,20	3	gelb
3	l1 = 4,50	2	grün

Rundschlingen nach DIN EN 1492-2: 2000-10

GILDEMEISTER NEF 400

Die Rundschnngen für den Transport sind am Vortrafo/Späneförderer befestigt oder müssen an den Transportösen befestigt werden.



Prüfen Sie die Transportösen und Rundschnngen auf richtige Anbringung und festen Sitz.

- Hängen Sie die Rundschnngen in den Kranhaken ein.



Die Rundschnngen dürfen nicht in sich verdreht oder verknotet sein.

- Verfahren Sie den Kranhaken so, dass die Rundschnngen gleichmäßig straff gespannt sind.
- Heben Sie den Vortrafo/Späneförderer langsam an.
- Heben Sie den Vortrafo/Späneförderer vom Transportmittel (LKW).
- Transportieren Sie den Vortrafo/Späneförderer zum Aufstellort.



Vor dem Aufstellen dieser Einrichtungen beachten Sie bitte **Kapitel 10.2.10** in dieser Anleitung.

GILDEMEISTER NEF 400

Maschinenbefestigung NEF 400/600

Maßstab 1:5

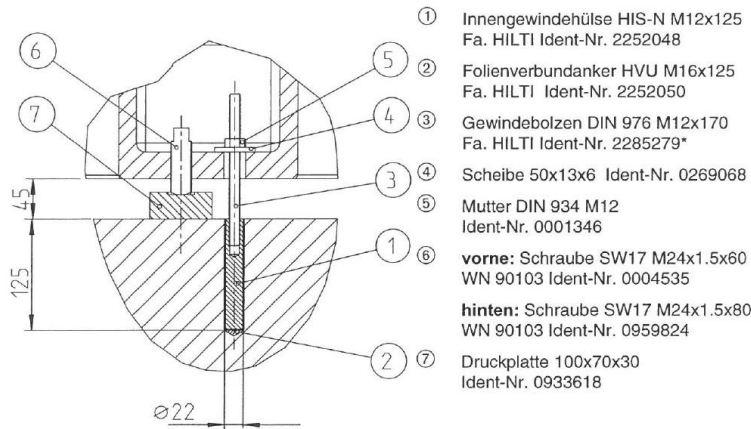

- ① Innengewindehülse HIS-N M12x125
Fa. HILTI Ident-Nr. 2252048
- ② Folienverbundanker HVU M16x125
Fa. HILTI Ident-Nr. 2252050
- ③ Gewindebolzen DIN 976 M12x170
Fa. HILTI Ident-Nr. 2285279*
- ④ Scheibe 50x13x6 Ident-Nr. 0269068
- ⑤ Mutter DIN 934 M12
Ident-Nr. 0001346
- ⑥ **vorne:** Schraube SW17 M24x1.5x60
WN 90103 Ident-Nr. 0004535
- ⑦ **hinten:** Schraube SW17 M24x1.5x80
WN 90103 Ident-Nr. 0959824
- ⑦ Druckplatte 100x70x30
Ident-Nr. 0933618

* bei Ölwanne Gewindebolzen DIN 976 M12x250 Fa. HILTI Ident-Nr. 0004646

Ölwannebefestigung

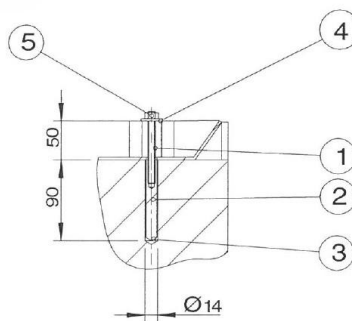

- ① Gewindebolzen DIN 976 M8x100
Fa. HILTI Ident-Nr. 2270469
- ② Innengewindehülse HIS-N M8x90
Fa. HILTI Ident-Nr. 2270464
- ③ Folienverbundanker HVU M10x90
Fa. HILTI Ident-Nr. 2270465
- ④ Scheibe 40x8.4x3
Ident-Nr. 2292321
- ⑦ Mutter M8 DIN 934
Ident-Nr. 0001341

GILDEMEISTER NEF 400

Aufstellplan NEF 400

Maßstab 1:50

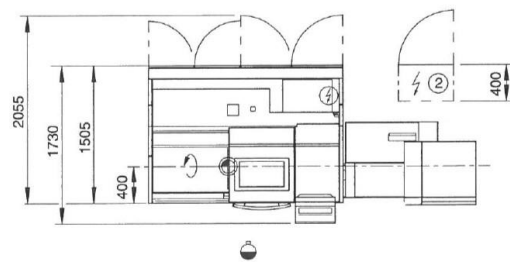
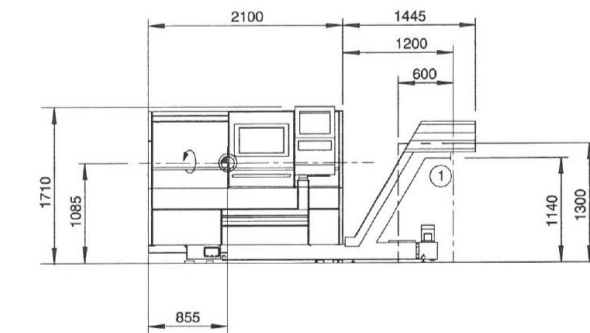

7062863

- | | |
|--|---|
|  Maschinennullpunkt |  Drehmitte |
|  Bedienseite | ① Späneförderer (Option) |
|  Schaltschrankanschluss | ② Vortrafo (Option) |
|  Schaltschrank (Vortrafo) | |

GILDEMEISTER NEF 400

Platzbedarf

Nicht nur die Maschine selber braucht Platz, sondern auch in ihrer Umgebung wird ausreichend Platz benötigt.

- Bewegungsraum für den Bediener
- Abstellfläche
- offene Türen
- Raum für freien Umgang um die Maschine
- weitere Geräte, z. B. Spänebehälter
- Raum für Wartungs- und Reparaturarbeiten, z. B. Auswechseln von Verschleißteilen

NEF 400

Maßstab 1:50

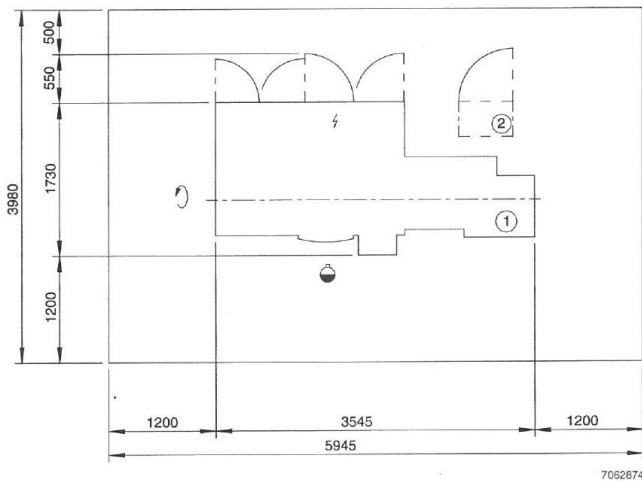

- | | |
|---|--|
|  Drehmitte |  Späneförderer (Option) |
|  Schaltschrank |  Vortrafo (Option) |
|  Bedienseite | |

GILDEMEISTER NEF 400

Fundamentplan NEF 400

Maßstab 1:50

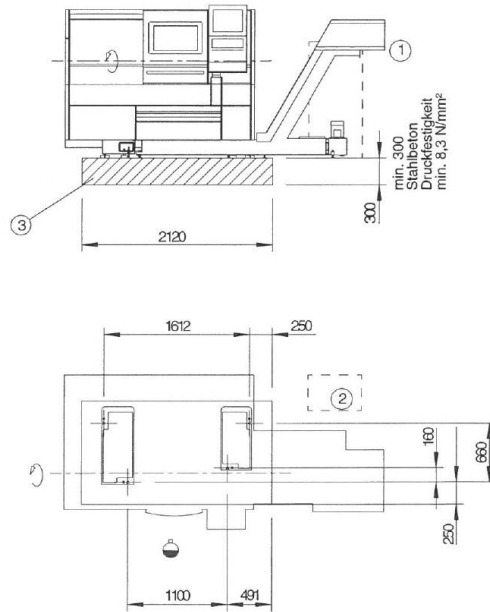

7058963

- | | | | |
|--|-------------|---|------------------------|
| | Bedienseite | ① | Späneförderer (Option) |
| | Drehmitte | ② | Vortrafo (Option) |
| | | ③ | Stahlbetondecke |

GILDEMEISTER NEF 400

Arbeitsraum NEF 400

Draufsicht





Abbildung 4-3 arbeitsraum_DS_400.cgm

- M  Maschinennullpunkt
- T  Werkzeugträgernullpunkt

GILDEMEISTER NEF 400

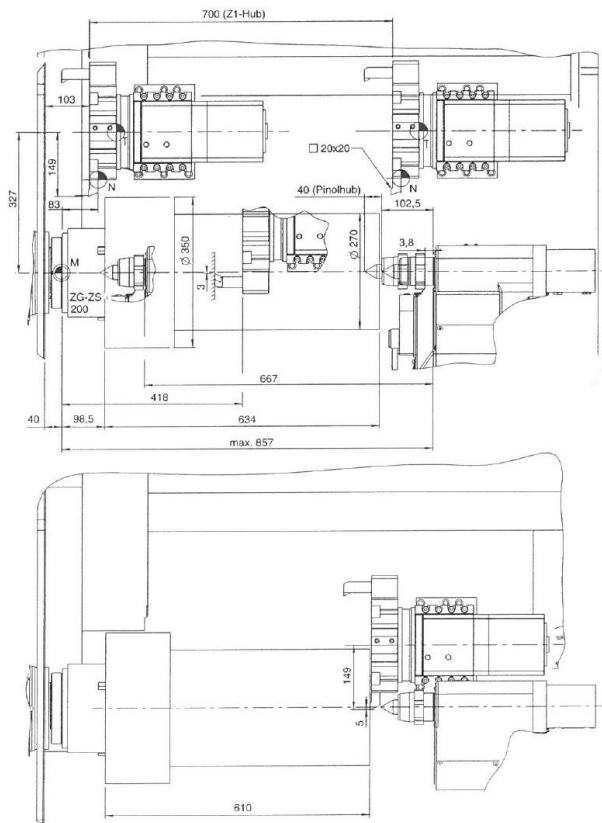
**Alle technischen Angaben, Abbildungen und Inhalte sind unverbindlich und ohne Gewähr.
Änderungen, Irrtümer vorbehalten**