

Option:
 Vergrößerte Öffnungsweite (ZE 45.462)
 Werkzeugeinbauhöhe min. 700mm
 Werkzeugeinbauhöhe max. 1300mm
 Max. Oeffnungsweite 2300mm

Enlarged max. daylight (ZE 45.462)
 Min. mouldheight 700mm
 Max. mouldheight 1300mm
 Max. daylight 2300mm

Ecarterment maxi agrandi entre plateaux (ZE 45.462)
 Epaisseur du moule min. 700mm
 Epaisseur du moule max. 1300mm
 Ecarterment maxi entre plateaux 2300mm

Anchura de apertura ampliada (ZE 45.462)
 Altura minima de molde 700mm
 Altura máx. de molde 1300mm
 Ancho máx. de apertura 2300mm

Option:
 Auswerferkruz nach Euromap (ZE 50.20)
 Auswerferbalken nach Euromap (ZE 50.00)

Ejector Cross /Euromap (ZE 50.20)
 Ejector Bar /Euromap (ZE 50.00)

Croix ejecteur /Euromap (ZE 50.20)
 Poutre ejecteur /Euromap (ZE 50.00)

Cruz del expulsor /Euromap (ZE 50.20)
 Barra del expulsor /Euromap (ZE 50.00)

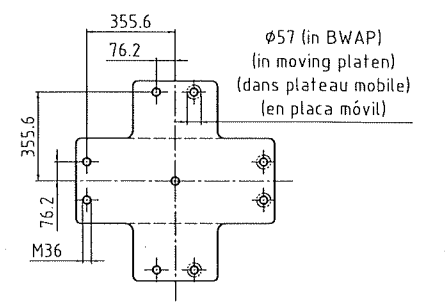

Durch Auswerferbohrungen in der beweglichen Formaufspannplatte können typenbezogene Aufspanngewinde entfallen.

With ejector holes in the moving platen mould fixing holes may be deleted in the corresponding positions.

Grace a des perçages d'ejecteur dans le plateau porte-moule mobile pas besoin de filetages de bridage se rapportant au type.

Mediante los orificios des expulsor en el plato móvil de sujeción del molde pueden desprenderse roscas específicas de sujeción.

BEWEGLICHE WAP / MOVING PLATEN
 PLATEAU MOBILE / PLACA MÓVIL

FESTE WAP / FIXED PLATEN
 PLATEAU FIXE / PLACA FIJA

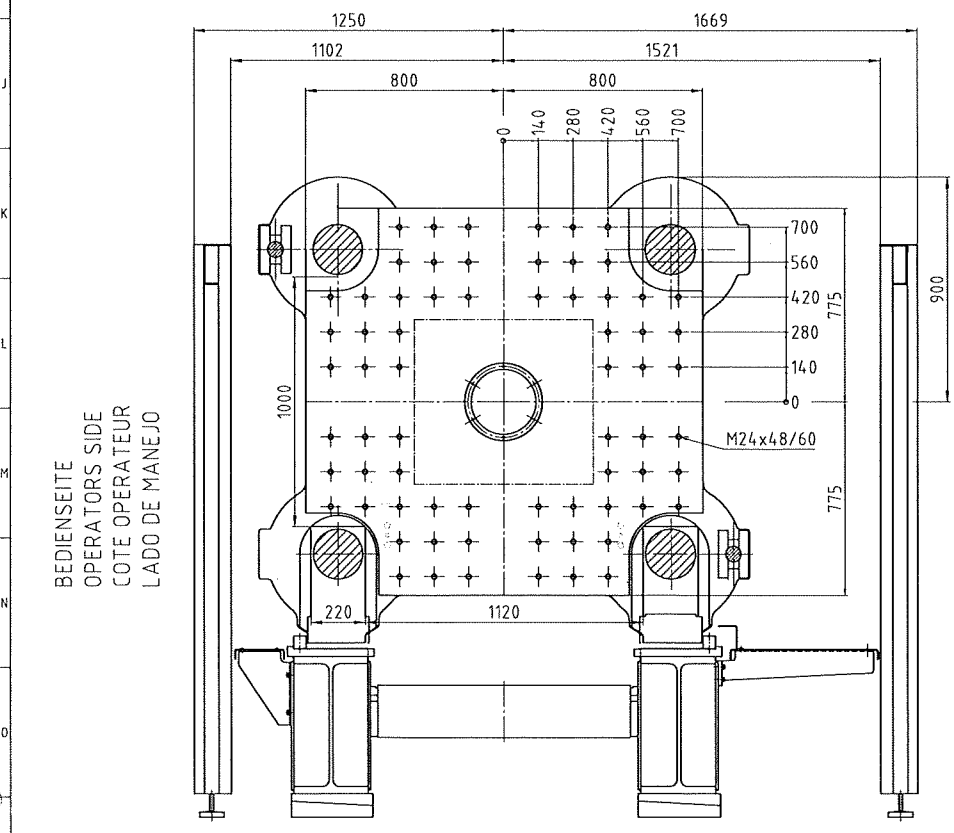

MIN. WERKZEUGQUERSCHNITT
 MIN. SIZE OF MOULD
 SECTION MINIMALE DU MOULE
 SECCIÓN MÍNIMA DE HERRAMIENTA

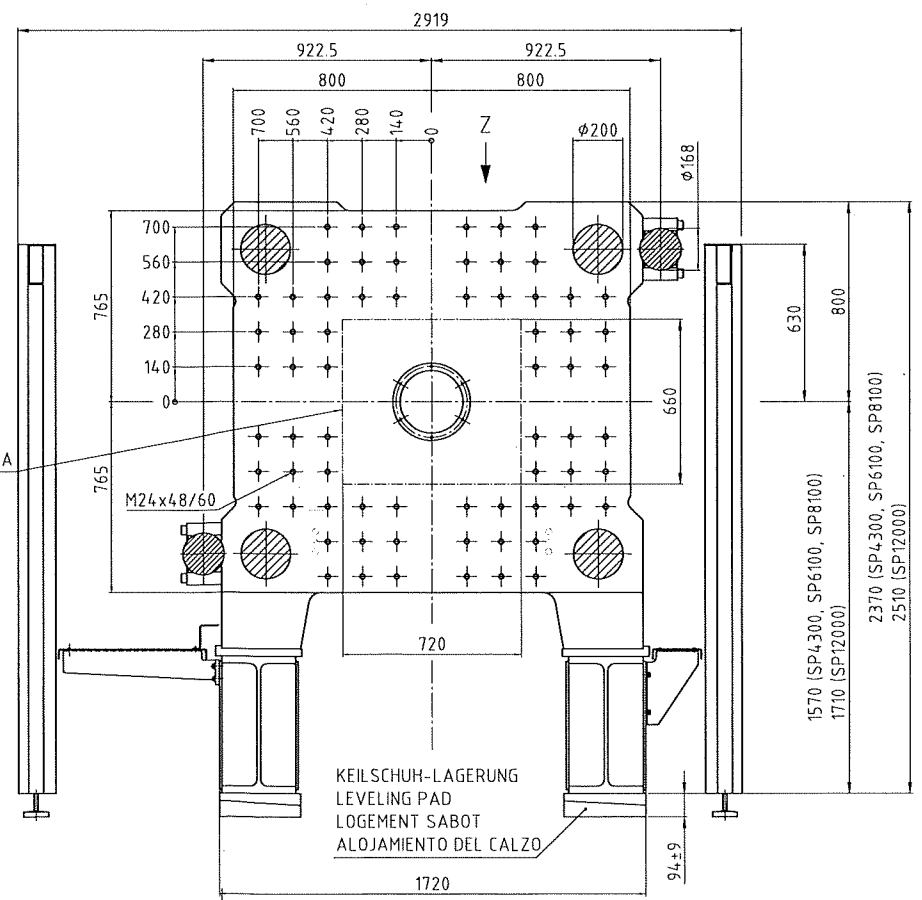

BEDIENSEITE
 OPERATORS SIDE
 COTE OPERATEUR
 LADO DE MANEJO

ANSICHT Z
 VIEW Z
 VUE Z
 VISTA Z
 ZE 45.721

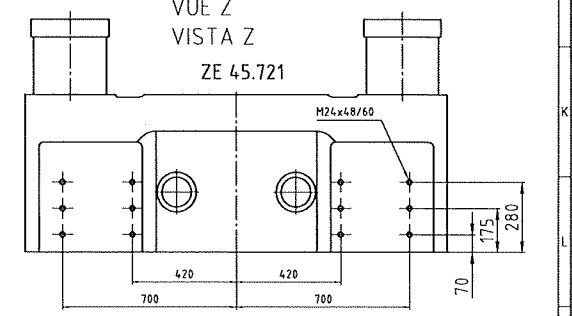

ZE 45.7212

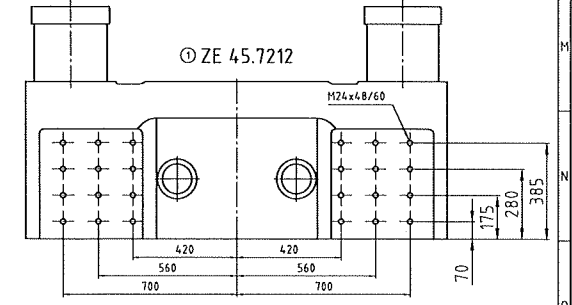

Formnummer für KM 800 MX Standard	Maße ohne Toleranzangaben ISO 718 Maße mit Toleranzangaben ISO 1302	DIN ISO 1302	Rechnen ISO 1302	Part. des. -
WERKZEUGANSCHLUSSMASSE				
MOLD CONNECTION DIMENSIONS				
Zeich.-Nr. 56 A 9408 Z				
Ser.Nr. 8298770				
1				

Für diese Technische Unterlage
 behalten wir uns alle Rechte vor. (DN 31)