



May – Fran GMBH Essen Kratzbandförderer (KOM 1607)

Allgemeines / technische Daten:

gut erhaltender Kratzbandförderer mit
Hochaustragung. Technische Daten
entnehmen Sie den Bildern.

Bemerkung:

Die Anlage steht bei uns am Lager und
kann unter Strom besichtigt werden. Das
Scharnierband ist gut erhalten.

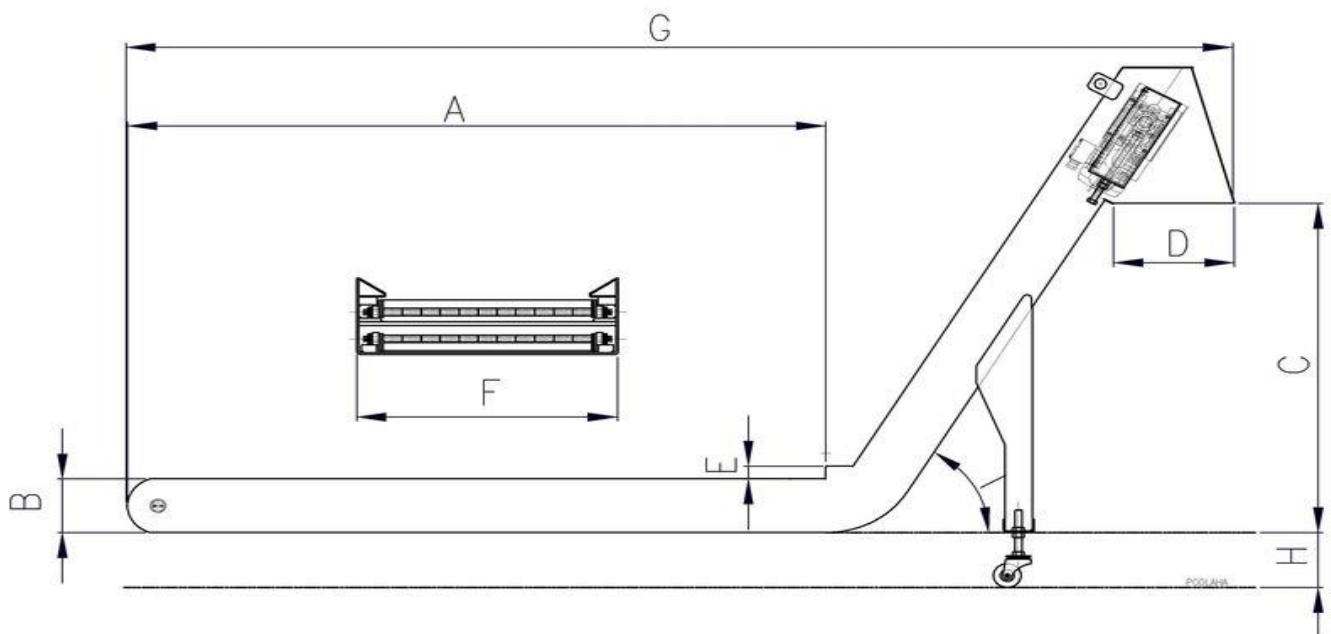

Maße:

A: ca. 1.150 mm

D: ca. 170 mm

G: ca. 2.100 mm

B: ca. 380 mm

E: ca. 0 mm

H: ca. 20 mm

C: ca. 1.000 mm

F: ca. 620 mm



Kratzbandförderer (KOM 1606)





Allgemeine Information

Wir haben ständig eine große Auswahl von **gebrauchten Späneförderer**. Ein großer Teil der am Lager befindlichen Maschinen sind vorführbereit zu besichtigen.

Wir sind vom Hause ein Maschinenhändler und können Ihnen auch bei technischen Fragen aus 50-jähriger Erfahrung behilflich sein.



KOM 1604



KOM 1605



KOM 1606



KOM 1607



KOM 1608



KOM 1609