



REMAV Séparateur LA1200



Avec le séparateur de carburant REMAV LA1200 ou LA1400 construit d'après le système BEYER, vous pouvez recycler des déchets de construction ou du gravier hautement contaminé en un clin d'œil. Il sépare des gravats les matériaux légers comme le plastique, le polystyrène, le béton léger ou le bois des particules lourdes de pierre ou de béton. Réciproquement, il est possible de retirer les éclats de pierre.

Augmentez votre rendement en rehaussant la qualité !

Le séparateur de matériaux légers peut être facilement intégré à n'importe quelle installation de recyclage.

Ses avantages :



- Faibles coûts d'exploitation
- Traitement direct
- Coûts d'élimination réduits
- Faible encombrement
- Peu d'entretien requis

Préfiltrage disponible pour les grains de moins de 8 mm.



Rendez-vous sur notre site :

www.remav.de

Informations techniques

Performance de filtrage LA1400 :	40 - 50 m ³ /h
Performance de filtrage LA1200 :	30 - 40 m ³ /h
Hauteur d'alimentation :	2,7 m
Alimentation installée :	7 kW
Capacité d'eau :	4 - 5 cbm
Poids à vide :	4,1 to

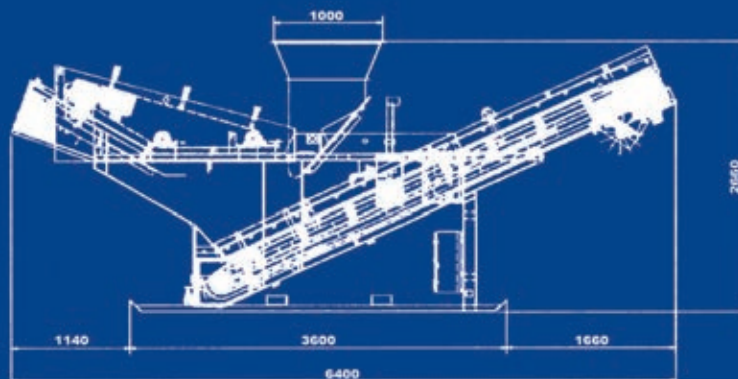

Sangle de brosse

Selon le matériel, avec le ressort d'acier pour emporter les matériaux légers



Entonnoir

Chargement facile sur bande transporteuse



Volume de carburant lourd

Rainures pour le retour de l'eau et pour décharger les matériaux lourds



Brosses de nettoyage

Roulement libre



Cuve

Récipient en acier poli avec rabat d'entretien

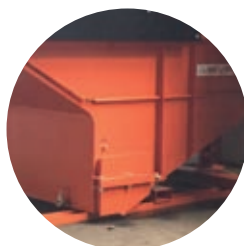

Contrôle de niveau

Permet d'éviter les débordements et les niveaux d'eau trop faibles

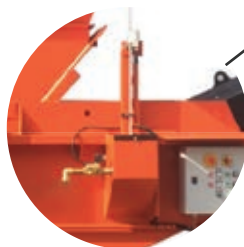

Système électrique

Fonctionnement simple et intuitif



REMAV GmbH
Zeppelinstr. 9
68519 Viernheim
ALLEMAGNE

Téléphone: +49 6204 / 30 564 37
Email: info@remav.de

Agence commerciale

Rendez-vous sur notre site :

www.remav.de