

Combi [!]GRAPH

ÉVOLUTION



20 ANS D'AVENTURE COMBI...

et + de 600 installations sur toute la France
Merci à tous nos clients !

Un concentré de technologie pour vous changer la vie



Combi GRAPH

ÉVOLUTION

Gain de place

Ergonomie

Puissance

Précision

1 MACHINE
POUR 2 FONCTIONS
**Cisaille et Presse
plieuse hydraulique**

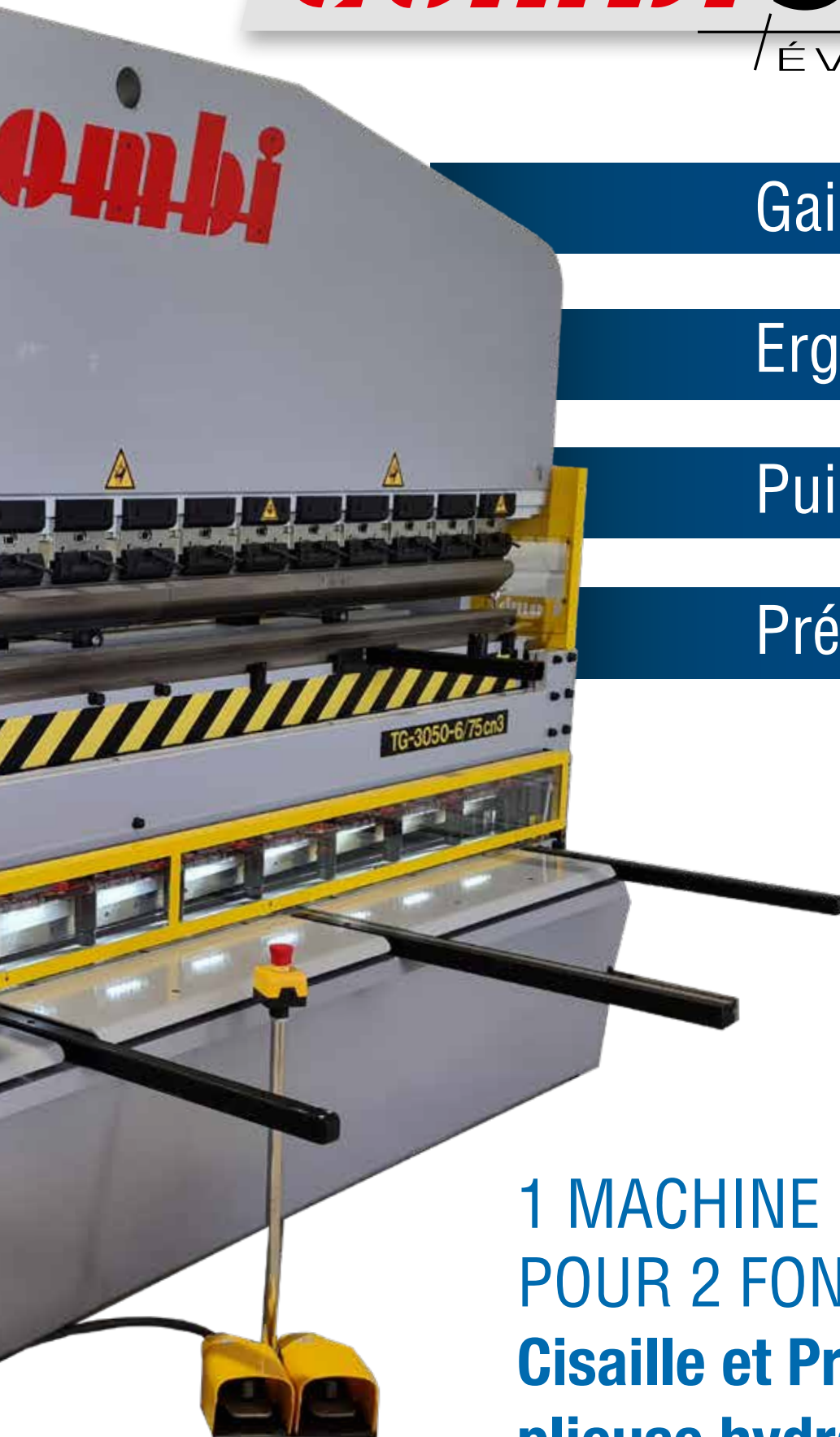

Combi

l'Originale

Si plus de **1500 UTILISATEURS EN EUROPE**
dont **500 ENTREPRENEURS FRANÇAIS**
peuvent témoigner de la Qualité et du Sérieux de ce combiné ...
Ce n'est pas un hasard !



NOUVEAU PUPITRE



- ÉVITEZ LES FINS DE CHANTIERS COMPLIQUÉS
- FAITES DES ÉCONOMIES DE SOUS-TRAITANCE
- MAÎTRISEZ LA QUALITÉ DE VOS PLIAGES

Vous n'avez pas idée à quel point, réaliser vos pliages peut être simple et rentable !



Schneider
Electric

Danfoss

CYBELEC

TRAVAILLEZ EN MODE PREMIUM

- 1 • Vous couperez vos tôles acier** sur une cisaille guillotine à coupe verticale équipée d'une butée motorisée avec une grande précision et une belle qualité de coupe. D'une épaisseur de 0,75 mm à 6 mm acier sans aucun réglage de jeu de lame, avec une descente progressive et réglée électroniquement.



Hauteur de travail : 0,65 m

- 2 • Vous réaliserez vos pliages** avec une presse plieuse synchronisée en toute simplicité grâce à sa programmation directe des angles accessible à tous les opérateurs. Des prototypes ou des grandes séries : avec ses programmes automatiques et sa synchronisation des vérins gauche et droit, vous réussirez vos pièces du 1er coup et obtiendrez enfin la productivité dont vous rêviez !



Hauteur de travail : 1,25 m

Le passage du mode cisaille en mode pliage se fait en quelques secondes sans aucun réglage.



PAGE CISAILLE :

- Programmation directe matière et épaisseur
- Recul butée
- Gestion du support tôle



PAGE PLIAGE EN MODE NUMÉRIQUE :

- Programmation numérique très rapide
- Calcul automatique de la côte butée
- Recul butée
- Temporisation
- Correction de l'angle
- Facilité pour faire des pliages simples grâce au programme EasyBend
- Grande capacité de stockage
- Sauvegarde et restauration interne
- Communication sans fil pour diagnostics étendus et mises à jour (avec ordinateur portable)



PAGE PLIAGE EN MODE GRAPHIQUE :

- Dessin de la pièce en mode tactile
- Calcul automatique de la longueur développée
- Simulation de pliage en 2 D

CARACTÉRISTIQUES TECHNIQUES

RÉFÉRENCE DE LA COMBI EN VERSION 3 AXES GRAPHIQUE Équipée d'une commande numérique avec les axes X,Y1,Y2	TG-1250-6/75cn3 Réf 2309 75 GRAPH	TG-2050-6/75cn3 Réf 2302 75 GRAPH	TG-3050-6/100cn3 Réf 2301 100 GRAPH	TG-3050-3/50cn3 Réf 2317 50 GRAPH
CARACTÉRISTIQUES DE LA PARTIE CISAILLE				
Longueur de coupe	1250 mm	2040 mm	3040 mm	3040 mm
Capacité de coupe acier 45kg	6 mm	6 mm	6 mm	3 mm
Capacité de coupe inox 70kg	3 mm	3 mm	3 mm	1 mm
Capacité de coupe aluminium	8 mm	8 mm	8 mm	4 mm
Angle de coupe	2 °	2 °	2 °	2 °
Nombre de vérins presseur tôle	7 vérins	9 vérins	13 vérins	13 presseurs
Nombre de coupe / mm	20-15	18-13	15-11	15-11
Course maxi de la butée	700 mm	700 mm	700 mm	700 mm
CARACTÉRISTIQUES DE LA PARTIE PLIEUSE				
Longueur de pliage	1400 mm	2200 mm	3200 mm	3200 mm
Force de pliage	75 T	75 T	100 T	50 T
Capacité de pliage sur acier 45kg	6 mm x 1,2 m	6 mm x 1,2 m	6 mm x 2 m	6 mm x 1 m
		5 mm x 2 m	5 mm x 2,2 m	5 mm x 1,2 m
			3 mm x 3 m	2 mm x 3 m
			4 mm x 3 m	
Course	150 mm	150 mm	150 mm	150 mm
Largueur de la table	200 mm	200 mm	200 mm	200 mm
Course maxi de la butée	700 mm	700 mm	700 mm	700 mm
CARACTÉRISTIQUES GÉNÉRALES				
Puissance du groupe hydraulique	10 kw / 12 cv	10 kw / 12 cv	10 kw / 12 cv	10 kw / 12 cv
Dimensions	1,7 x 1,9 x 2,2 m	2,7 x 1,9 x 2,3 m	3,7 x 1,9 x 2,4 m	3,7 x 1,9 x 2,4 m
Poids	4000 kg	5800 kg	9500 kg	6000 kg

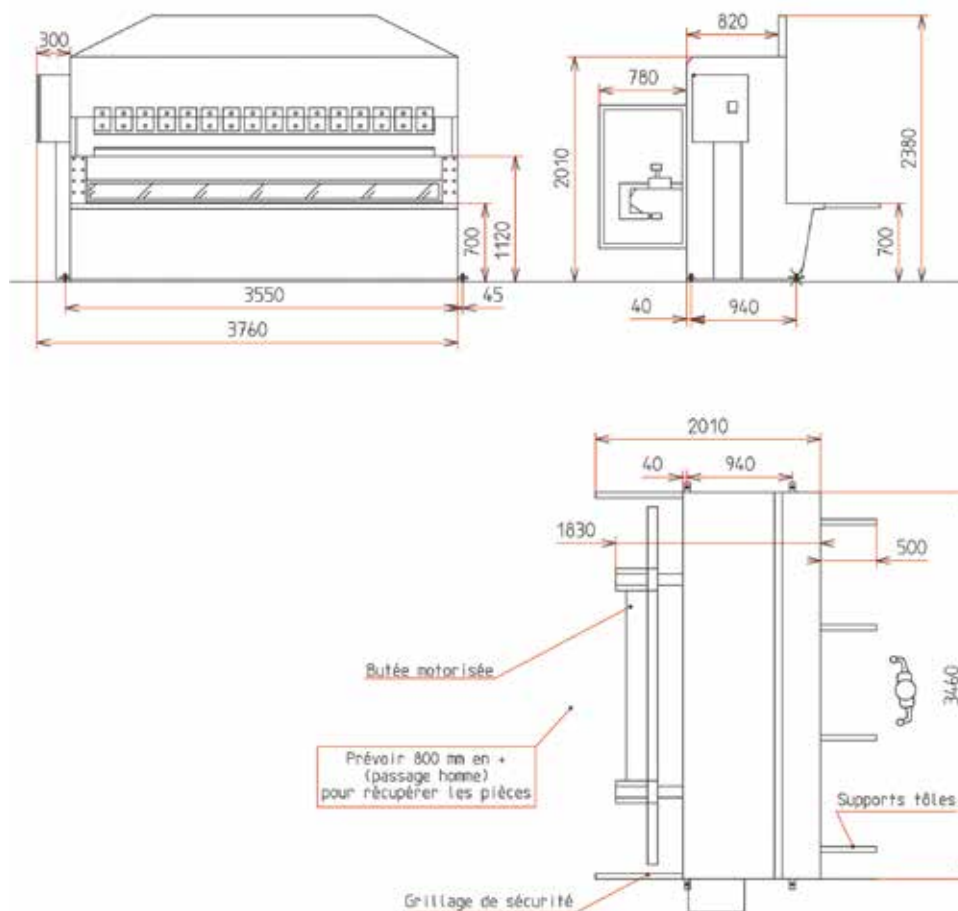

Parce qu'on ne fabrique pas un combiné qui doit couper et plier des tôles comme une machine conventionnelle, nous avons opté pour une conception rigoureuse et sans compromis.

Une mécanique à toute épreuve.

Un bâti mécano soudé surdimensionné de 50 mm d'épaisseur (montant et table support butée) capable de supporter les efforts engendrés sur 3200 mm de large.

Un coulisseau central de 180 mm de large avec un guidage vertical spécial forte charge.

Double guidage de la butée arrière sur 4 axes et 8 douilles avec revêtement spécial.

Un asservissement hydraulique de pointe Danfoss couplé à un asservissement électronique multi axes.

Un groupe hydraulique de 12 cv équipé d'électrovanne pilotée avec une régulation proportionnelle du débit, de la vitesse et de la pression de pliage en temps réel.

Une règle digitale contrôle chaque vérin Y1 et Y2 avec une précision de 0.03 mm.

La combinaison gagnante pour réaliser des pliages en frappe ou en l'air.

La solution unique pour plier des pièces et fortes épaisseurs à chaque extrémité de la machine sans dérégler le parallélisme du coulisseau.

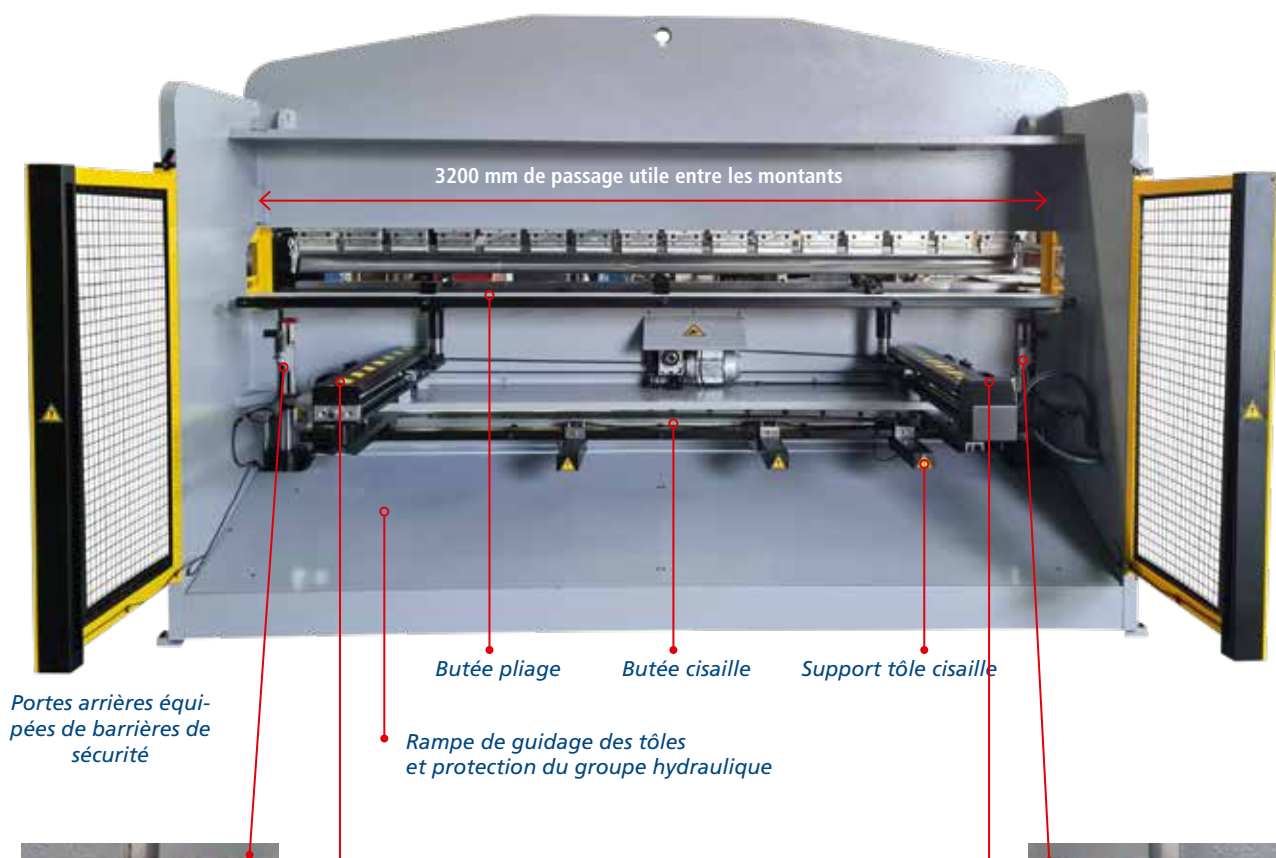

Règle digitale vérin Y2



Guidage butée arrière avec capot de protection - axe X



Règle digitale vérin Y1

ÉQUIPEMENT DE LA CISAILLE

ÉQUIPEMENTS STANDARD DE LA CISAILLE

- Butée arrière motorisée
- 13 serre-tôles avec patins
- Éclairage de la ligne de coupe avec ombre pour travailler au tracé
- Chandelles support tôle
- Guide d'équerrage Lg 1 m avec 1 butée avant
- 2 Lames monoblocs et réversibles 4 faces

OPTIONS DE LA CISAILLE GUILLOTINE



SUPPORT TÔLE AUTOMATIQUE POUR LA CISAILLE SUR COMBI REF 2301/14

Au delà de 400 mm, les tôles fines ont tendance à fléchir par le poids et passer sous la butée.

Avec ce mécanisme, elles sont parfaitement guidées lors de la mise en butée et l'opérateur peut travailler seul quelque soit les dimensions à couper.

Ensemble mécanique et pneumatique composé de 3 blocs vérin + tige chromée avec un cycle entièrement automatique.

L'opérateur lance le cycle du pupitre seulement si nécessaire.

RAPPORTEUR D'ANGLE

Réf 2301/75

Vous tracez votre 1^{ère} pièce et vous coupez ensuite la série avec le rapporteur et la butée



2^{ÈME} GUIDE D'ÉQUERRAGE AVEC BUTÉE AVANT

Réf 2301/71

Vous permet de couper vos tôles jusqu'à 1 m de profondeur, avec un seul opérateur et une grande ergonomie



RACK POUR LE RANGEMENT DES TÔLES POUR COMBI REF 1520

Ensemble à monter comprenant 11 casiers avec protections horizontales et verticales afin de ne pas rayer les tôles.

Idéal pour un rangement rapide des différents types et couleurs de tôles sans prendre trop de place.

Dimensions = 2000 x 850 x 1800 (haut) mm

ÉQUIPEMENT DE LA PRESSE PLIEUSE

ÉQUIPEMENTS STANDARD DE LA PRESSE PLIEUSE

- 3 butées escamotables avec réglage fin et fonction support pièce
- 2 Supports tôle avant pour le pliage
- 4 poinçons de pliage au choix pour une longueur totale de 3 100 mm :
 - à col de cygne Réf 10.14/88° (pliage U mini = 20x15x20 mm)
 - droit à 30° avec un rayon de 2° Réf 10.12/30°R2 (idéal pour le pliage de la tôle laquée)
 - droit à 35° avec un rayon de 0,8 Réf 10.12/35°R0.8 (pour un rayon minimum de pliage)
- 1 poinçon de pliage correspondant de Lg 240 mm (le poinçon martyr ...)
- 16 supports poinçons intermédiaires avec le bombage intégré.
- 1 matrice 9 vés (vés de 8 / 10 / 12 / 14 / 18 / 24 / 32 / 45 mm) Lg 3100 mm Réf 1318

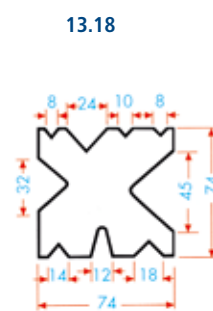
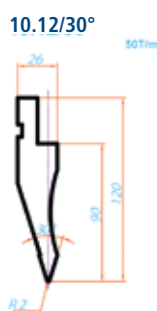
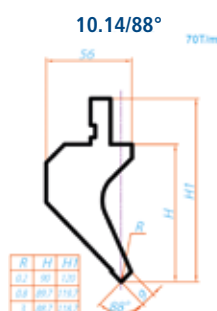

OPTIONS DE LA PRESSE PLIEUSE

POINÇON 1014/88° FRACTIONNÉ LG 835 mm

Réf 6003

OU

POINÇON 1012/30° FRACTIONNÉ AVEC R= 2 mm LG 835 mm

Réf 6004/1 - 30 FRACT

Pour réaliser des pliages sur 4 côtés pour faire des boîtes ou des caissons



LARGE CHOIX DE MATRICE MONO VE

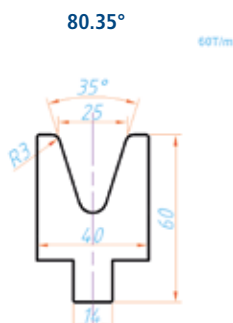

BRIDES À SERRAGE RAPIDE

Réf 2301/49 - 1

Gagnez du temps lors de l'opération de changement des poinçons de pliage



OUTILLAGE COMPLET POUR RÉALISER LES PLIS ÉCRASÉS



BARRIÈRE IMMATÉRIELLE DE PROTECTION AVANT

Réf 2301/74

Option proposée à la place du capot de protection



L'IMPLANTATION

Avec des dimensions mini de 2500 x 3760 mm. Il y a toujours une place pour la

Combi



Sur 25 m², vous avez le stockage des tôles et des chutes avec une cisaille et une plieuse en 3 m !



Dans un coin de l'atelier proche de l'entrée pour faciliter la livraison des tôles et le départ des pièces pliées.



Entre 2 postes de travail en laissant le passage derrière la machine sans risque car sécurisé par des barrières immatérielles.



Sous les bureaux car la COMBI fait très peu de bruit et la coupe se fait en douceur sans à-coup ni tremblement.

La COMBI permet de gagner toujours de la place pour évoluer vers une table de découpe plasma !



LE SERVICE JC COLOMBO



• Déchargement d'une COMBI prise en charge par JC COLOMBO.



• Combi en pleine révision avec vidange.



• Véhicule du service technique.



• Atelier sav avec le stockage des pièces détachées.



SÉRIEUX – SÉCURITÉ – SERVICE

- Une prise en charge sérieuse de votre demande avec une étude de faisabilité et d'implantation machine dans votre atelier.
- La présentation d'une offre commerciale complète et sans surprise.
- Une démonstration machine dans notre showroom ou chez un client.
- Une garantie de 2 ans sur toute la gamme de machines.
- Une installation et formation complète sur une journée avec une visite de contrôle 1 ou 2 mois après le lancement.
- Un service après-vente rapide avec assistance immédiate téléphonique et envoi de méthodes de dépannage + un stock important pièces détachées.
- Un programme d'entretien machines efficace avec une visite de révision annuelle.
- Un réseau de 46 professionnels répartis sur toute la France agréés par JC COLOMBO sont prêts à intervenir très rapidement. Ce réseau est en constante évolution.

de

Ce



DEPUIS 2004 nous vous proposons une gamme complète d'équipement pour le travail de l'acier et de l'aluminium.

- Cisaille et Presse plieuse hydraulique
- Combiné cisaille plieuse
- Scie 2 têtes et fraiseuse pour tube acier
- Cintreuse acier, alu, pvc
- Table de découpe plasma



PROFITEZ D'UN HAUT NIVEAU D'ASSISTANCE Grâce à un réseau de 46 techniciens professionnels agréés par nos soins et répartis sur toute la France.



UN SERVICE COMPLET

- Transport
- Manutention
- Installation
- Formation
- Programme révision de machine préventive



Le réseau des techniciens agréés (évolutifs)

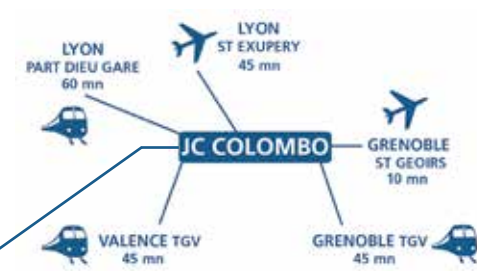

Votre distributeur agréé :

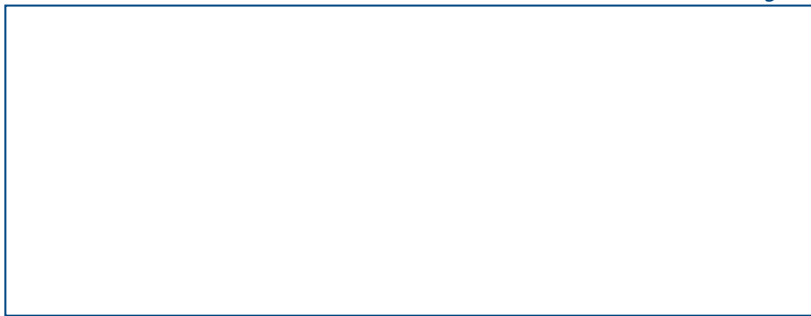

Machines et Cintreuses
pour acier - aluminium - pvc
Importateur exclusif
combiné et plieuse COMBI



845 Grande Rue
38870 ST SIMEON DE BRESSIEUX - France
Tél : (33) 04 74 78 20 28 - Fax : (33) 01 34 29 66 89
info@jccolombo.fr - www.jccolombo.com