

Vollautomatisierte Hwacheon Hi-TECH CNC-Drehmaschine mit WEKAL-Portalanlage inkl. Roboter

Basis: Hwacheon Hi-TECH 450BL YSMC (Siemens)

Baujahr 2024 | Neuwertig | Herstellergarantie bis 26.03.2027 | Sofort verfügbar



Highlights

- ✓ Baujahr 2024
- ✓ Neuwertiger Zustand
- ✓ Voll funktionsfähig
- ✓ Herstellergarantie bis 26.03.2027
- ✓ Siemens SINUMERIK mit ShopTurn
- ✓ DXF-Reader integriert
- ✓ Y-Achse ± 60 mm
- ✓ Gegenspindel 4.000 U/min
- ✓ Angetriebene Werkzeuge bis 5.000 U/min
- ✓ Drehmomentupgrade
- ✓ Automatischer Türantrieb
- ✓ Roboterschnittstelle
- ✓ Spannwegüberwachung
- ✓ Hochdruck-Kühlmittelanlage
- ✓ Öl-/Emulsionsnebelfilter
- ✓ Vollautomatische WEKAL-Portalanlage
- ✓ WEKAL WRB-Rollenbahn
- ✓ Roboter-Greifermodul
- ✓ Vollständige Dokumentation
- ✓ Laufende Wartung mit Nachweisen

Komplett automatisierte Fertigungszelle

Die Anlage ist für die automatisierte Bearbeitung von Rundmaterial ausgelegt.
Werkstückbereich:

- Durchmesser 50–300 mm
- Werkstückgewicht bis 30 kg

Die WEKAL-Automatisierung übernimmt die Zu- und Abführung der Werkstücke und ermöglicht einen wirtschaftlichen mannarmen Betrieb.

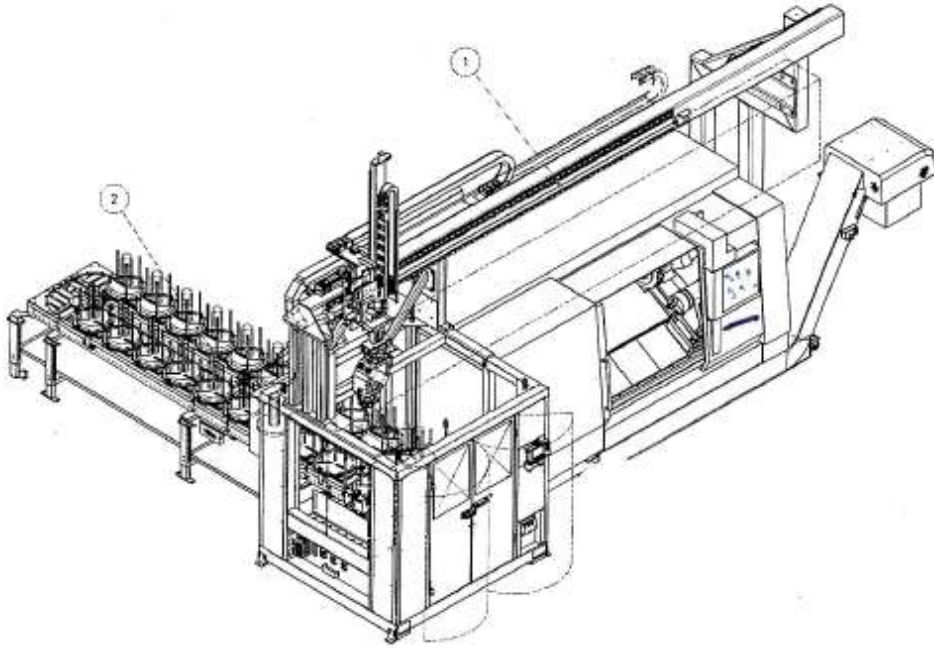

WEKAL WPA-Portalanlage

- 2-Achs-Portalanlage
- X-Träger 7.000 mm
- X-Hub ca. 5.500 mm
- Z-Hub ca. 1.800 mm
- Förderlänge WRB-Rollenbahn 10.000 mm
- 20 Werkstückträger
- Robotergreifermodul mit Schnellwechselsystem

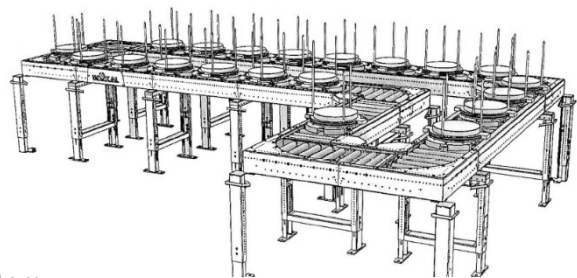
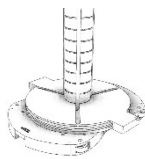

Maschinenausstattung

- Siemens ShopTurn
- ProfiNet
- Touchscreen
- DXF-Reader
- Netzlaufwerkverwaltung
- Getriebespindel 22/18,5 kW
- 2.500 U/min
- Y-Achse ± 60 mm
- Gegenspindel
- Angetriebene Werkzeuge 5.000 U/min
- Drehmomentupgrade
- Hochdruckkühlung
- Ölnebelabsaugung
- Backenspülung
- Backenausblasung
- Spannwegüberwachung
- Automatischer Türantrieb
- Roboterschnittstelle

Dokumentation und Zustand

Die Anlage befindet sich in **neuwertigem und voll funktionsfähigem Zustand**.

- vollständige Dokumentation vorhanden
- laufende Wartung inklusive Nachweisen
- Herstellergarantie bis 26.03.2027
- kurzfristig verfügbar