

EIGENSCHAFTEN

- 3 Auswalzzylinder aus Polypropylen.
- Mechanische Einstellungen für Auswalzen und Formen.
- Transportbänder aus Filz.
- Bearbeitet Teigstücke zwischen 50 und 1200 g.
- Ausziehbare Auffangplatte.
- Kettenantrieb.

CARACTERÍSTICAS

- 3 rodillos en polipropileno.
- Ajustes mecánicos para dar forma y laminar.
- Cintas transportadoras de fieltro.
- Trozos entre 50 y 1200 g.
- Mesa de recogida extraíble.
- Transmisión por cadenas.

CARATTERISTICHE

- 3 cilindri.
- Regolazione meccanica di laminazione e lunghezza.
- Nastri in feltro.
- Per pesi tra 50 e 1200 g.
- Scivolo di raccolta estraibile.
- Trasmissione con catene.





SEITENANSICHT | PERFIL | VISTA LATERALE

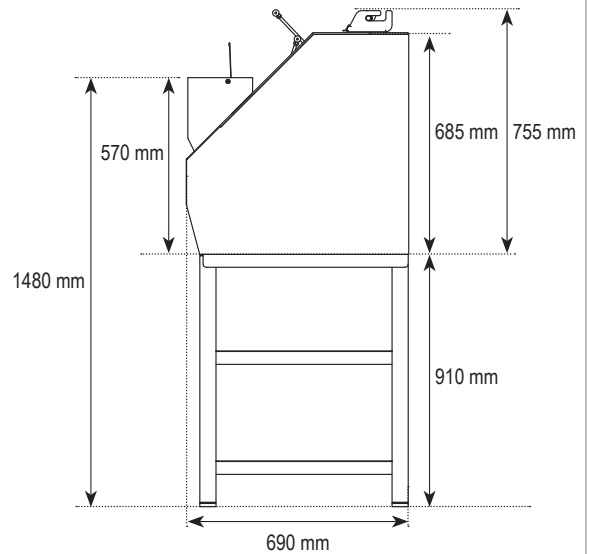

VORDERANSICHT | ALZADO | VISTA FRONTALE

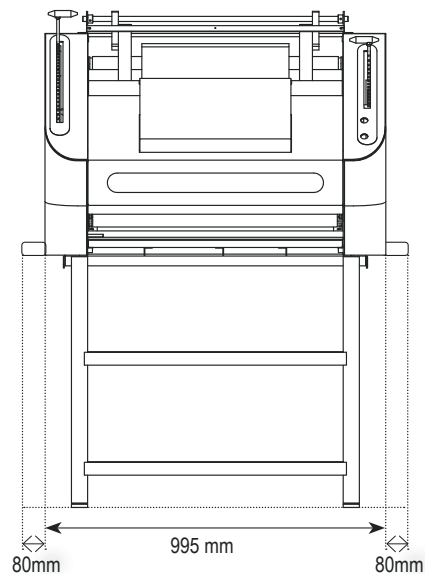

BAGUETTO

TEIGGEWICHT PESO DE LA MASA PESO PASTA	50 - 1200 g
KAPAZITÄT Stück/Stunde CAPACIDAD pieza/hora CAPACITÀ pezzi/ora	1200
AUSROLLBREITE ANCHO DE LAMINADO LARGHEZZA DI LAMINAZIONE	75 cm
NETTOGEWICHT MASCHINE PESO NETO MÁQUINA PESO NETTO MACCHINA	258 kg
MOTORLEISTUNG POTENCIA MOTOR POTENZA MOTRICE	0,55 kW
SPANNUNG VOLTAJE VOLTAGGIO	x 230/400V 50Hz
OPTION GESTELL APOYO OPCIONAL SUPPORTO OPZIONALE	✓
OPTION GESICHERTE EINFUHRÖFFNUNG ALIMENTACIÓN SEGURA OPCIONAL TRAMOGGIA DI SICUREZZA OPZIONALE	✓
OPTION LEITSCHIENE FÜR KASTENBROT OPCIÓN GUÍAS PARA PAN DE MOLDE OPZIONE ROTAIE DI GUIDA PER PANCARRÈ	✓