

EIGENSCHAFTEN

- Stabile Konstruktion.
- Maschinenkopf geht vertikal nach oben.
- Hydraulisches Liftsystem für den Maschinenkopf.
- Antrieb des Kessels mit Reibrad.
- Der Kessel wird von einem hydraulischen System automatisch gegen das Antriebsrad gedrückt.
- Digitale Bedienung.
- 3 Zeitschaltuhren: Programmierung der Rückwärts- und 2 Vorwärtsgänge.

CARACTERÍSTICAS

- Estructura robusta.
- La cabeza sube verticalmente.
- Sistema elevador hidráulico para la cabeza.
- Accionamiento de la artesa con rueda motriz de goma.
- La artesa es empujada automáticamente contra la rueda de transmisión por medio de un sistema hidráulico.
- Control digital.
- Tres temporizadores: programación del cambio de sentido y las dos velocidades.

CARATTERISTICHE

- Costruzione solida.
- Testata sollevabile in verticale.
- Sollevamento testata mediante sistema idraulico.
- Rotazione della vasca mediante ruota di azionamento rivestita in gomma.
- La vasca viene pressata automaticamente contro la ruota di azionamento tramite sistema idraulico.
- Pannello di controllo digitale.
- Tre timer: per la programmazione dell'inversione e le due velocità.



Option: Panel mit 99 Programmen.
 Opción: panel con 99 programas.
 Opzione: pannello con 99 programmi.

Taste für manuelle Bedienung.
Botón de control manual.
Interruttore per il controllo manuale.

Ausgestattet mit 3 Zeitschaltuhren und automatischem Modus.
Con 3 temporizadores y modo automático.
Dotata di 3 timer e di modalità automatica.



Der Kessel wird von einem hydraulischen System automatisch gegen das Antriebsrad gedrückt.

La artesa es empujada automáticamente contra la rueda de transmisión por medio de un sistema hidráulico.

La vasca viene pressata automaticamente contro la ruota di azionamento tramite sistema idraulico.

SEITENANSICHT | PERFIL | VISTA LATERALE

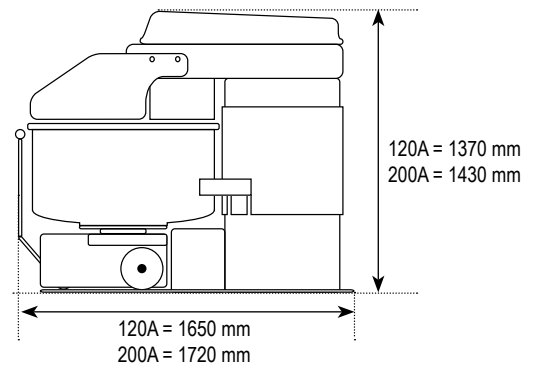

VORDERANSICHT | ALZADO | VISTA FRONTEALE

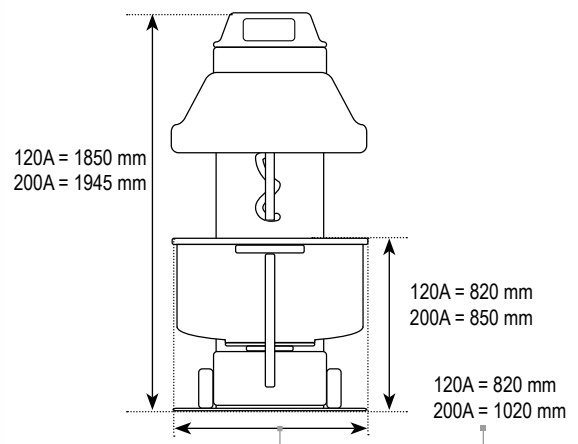

120A



200A

SPIRALO ^{XL}	120A	200A
TEIGKAPAZITÄT CAPACIDAD DE MASA CAPACITÀ IMPASTO	9 - 120 kg	15 - 200 kg
MEHLKAPAZITÄT CAPACIDAD DE HARINA CAPACITÀ FARINA	6 - 80 kg	10 - 120 kg
WASSERKAPAZITÄT CAPACIDAD AGUA CAPACITÀ ACQUA	3 - 40 L	5 - 60 L
MOTORLEISTUNG POTENCIA MOTOR POTENZA MOTRICE Knetspirale Espiral Spirale Kessel Artesa Vasca	9,2 kW 0,55 kW	12 kW 1,5 kW
ANSCHLUSSWERT VALOR FUSIBLE FUSIBILE OPTION SOFTSTARTER OPZIONE SOFTSTARTER OPCIÓN SOFTSTARTER	40 A 32 A	50 A 32 A
U/min bei 50 Hz Rev./min a 50 Hz Giri/min a 50 Hz 1./2. Geschwindigkeit 1ª/2ª velocidad 1ª/2ª velocità	110/220	105/210
NETTOGEWICHT MASCHINE PESO NETO MÁQUINA PESO NETTO MACCHINA	1150 kg	1350 kg
SPANNUNG VOLTAJE VOLTAGGIO	400V 3Ph 50Hz	400V 3Ph 50Hz
SICHERHEITSGITTER OPTION REJILLA DE SEGURIDAD OPCIONAL GRIGLIA DI SICUREZZA OPZIONALE	✓	✓
OPTION ZUSÄTZLICHER KESSEL ARTESA EXTRA OPCIONAL VASCA AGGIUNTIVA OPZIONALE	✓	✓