

VIBRATIONSSIEB COMPACT - ZWEIDECK

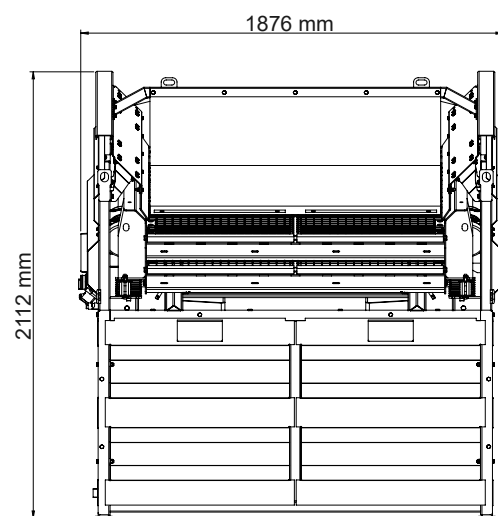

Das Vibrationssieb ASCO® VS COMPACT bietet eine robuste und leistungsstarke Basis für vielfältige Siebaufgaben. Mit zwei Vibrationsmotoren ist es besonders praktisch für Recyclingbetriebe und Betriebe im Bau-, Agrar- und Gartenbereich, in denen viele unterschiedliche Materialien in engen Zeitfenstern verarbeitet werden müssen.

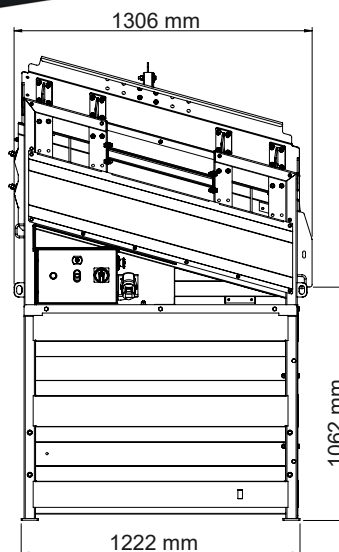
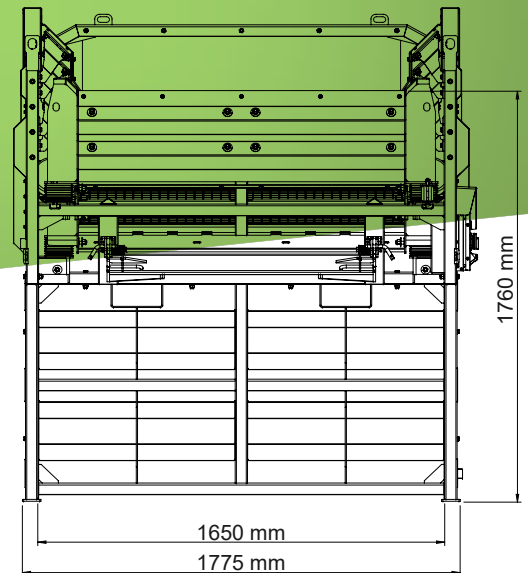

TECHNISCHE DATEN

- △ Systemleistung: bis zu 18 m³/h
- △ Maximale Schaufelbreite: 1,65 m
- △ Siebfläche: 3 m²
- △ Antriebsleistung: 400 V / 2 x 0,35 kW
- △ Gewicht: 621 kg
- △ Breite: 1,88 m
- △ Länge: 1,31 m
- △ Höhe: 2,11 m
- △ Ladehöhe: 1,76 m
- △ Empf. Amperewert für Sicherungen: 6 A

ZUSÄTZLICHE OPTIONEN

△ Stangen-Sizer



Gewicht: 130 kg

Zusätzliche Trennmöglichkeit für grobes Material mit verbesserten Siebergebnissen führt zu einer Feinfraktion.

△ Trichter



Gewicht: 16 kg

Erhöht die Wirksamkeit der Materialzuführung.

△ Stützfüße



Gewicht (4 Stücke): 64 kg

Stellen Sie den Siebwinkel schnell ein und gleichen Sie unebenes Gelände beim Aufstellen der Maschine aus.

△ Trennplatte



Gewicht: 65 kg

Zur zusätzlichen Trennung einer dritten Fraktion.

