

**Automatische kontinuierliche Presse
zum Entsaften von Obst und Gemüse**



EINBANDPRESSE KEB 1000/1250



Einfach Saft

Kreuzmayr
MASCHINENBAU GMBH



EINBANDPRESSE KEB 1000/1250



Anwendungsbereich

Die automatisch arbeitende Einbandpresse KEB 1000/1250 wird zur Gewinnung von Saft aus Obst und Gemüse verwendet.

Idealerweise werden Äpfel, Birnen, Quitten, Karotten usw. in einer Kreuzmayr Wasch-Mahlanlage KWM 30 oder KWM 55 gewaschen, nach oben gefördert und durch die Rätzmühle gemahlen.

Die so hergestellte Maische wird direkt auf das Pressband aufgetragen. Eine automatische Schaltung verhindert ein Überfüllen des Dosierbehälters. Steinobst wie Kirschen, Pflaumen, Aprikosen oder Pfirsiche müssen vor dem Pressen in einer Entsteinmaschine (Kreuzmayr KEP 650, KEP 1000 oder KEP 1500) vom Kern befreit werden, um einen reintönigen Saft ohne Kernanteile herstellen zu können.



Großzügig dimensionierter Einfülltrichter mit Füllstandsüberwachung



Leicht entnehmbare Maische-Leitbleche



Pneumatische Bandregulierung

Vorteile

- Die Maschine ist komplett aus Edelstahl und lebensmittelechtem Kunststoff gebaut
- Vollgekapselte Pendelrollenlager im Edelstahlgehäuse
- 9-stufige Höhendosierung für die Maische
- Stufenlose Geschwindigkeitsregelung und Einstellung des Pressdruckes
- Automatische Bandlaufregulierung
- Sehr wartungsarm (geringster Wartungsaufwand)
- Einfache Reinigung
- Hochdruckbandreinigung mit Frischwasser, dadurch keine Verkeimung des Waschwassers
- Geringer Wasserverbrauch
- Betriebsbereite Anlieferung
- Einfache Bedienung
- Antriebs- und Bedienseite links oder rechts (je nach Kundenwunsch)
- Optionale Bürstenbandreinigung

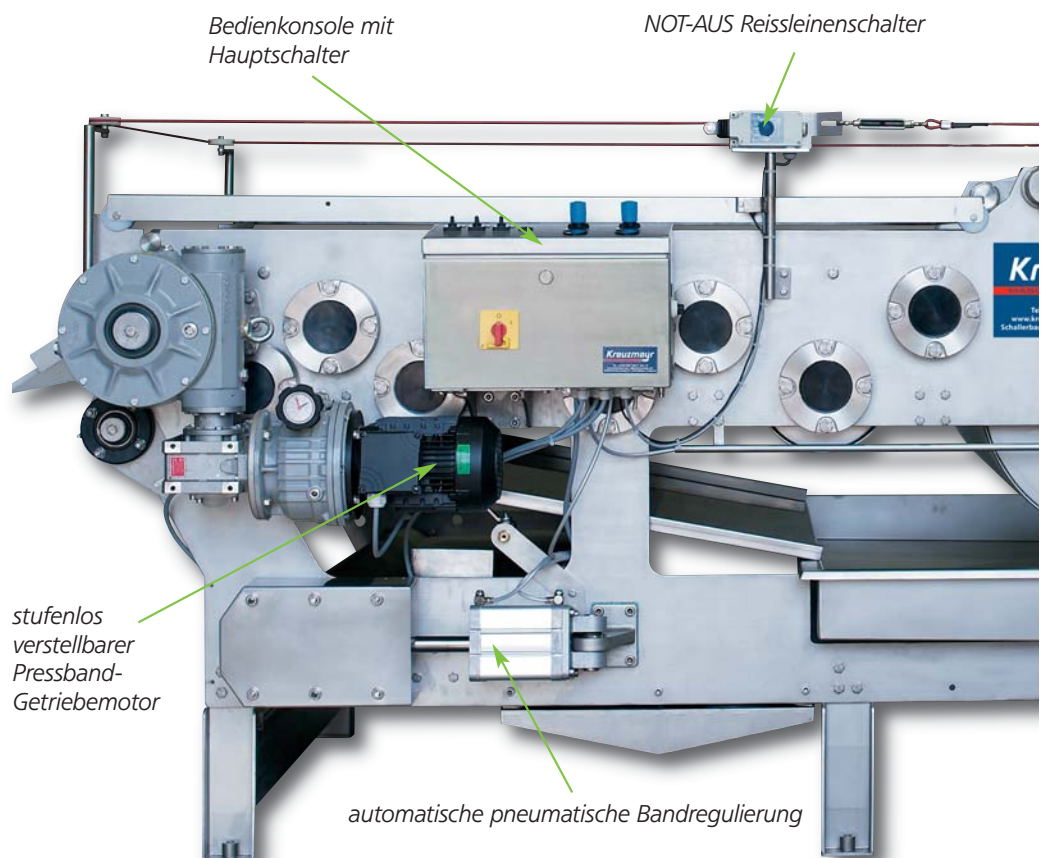

Kreuzmayr
MASCHINENBAU GMBH

www.kreuzmayr.com

Fruchtsäfte frisch, schnell und rationell herstellen

Funktion

Die aufbereitete Maische wird über die Wasch-Mahlanlage oder über eine Maischenpumpe in den Dosierkasten befördert. Die darunter liegende Hauptpresswalze zieht die Maische ein, die hier schon zu 70% sanft vor entsaftet wird. Der Presskuchen wird über vier Umlenkwalzen und über vier weitere, im Durchmesser immer kleiner werdende Presswalzen geführt und dabei maximal ausgepresst.

Am Ende der Maschine wird der entsaftete Trester abgeschabt und das Band wird im Rücklauf mittels Bürstenwalze (Option) vorgereinigt und durch einen Hochdruckwasserstrahl von feinen Maischeteilchen gereinigt. Damit ist die volle Durchlässigkeit des Bandes für den nächsten Pressdurchlauf gewährleistet.



Einfache Bedienung

Die Einbandpresse KEB 1000/1250 wird als betriebsbereite Maschine ausgeliefert. Die Anlage ist nach dem Einbringen in den Pressraum, dem Ausnivellieren und dem Anschluß an die Strom- und Druckluftversorgung produktionsbereit. Um die Maschine an die unterschiedlichen Arbeitsbedingungen (Obst- und Gemüsesorten) anzupassen, können Bandgeschwindigkeit und Pressdruck vom Bediener stufenlos verändert werden.

Nach Arbeitsende ist die Einbandpresse mühelos von einer Person zu reinigen. Die Maische-Leitbleche können werkzeuglos leicht demontiert werden.



Bedienkonsole mit übersichtlich angeordneten Steuerungselementen



Hochdruck-Bandreinigungseinheit



Angetriebene Walzenbürste zur Bandreinigung (optional)

Kreuzmayr
MASCHINENBAU GMBH

www.kreuzmayr.com

Weitere Anlagen zur Obstverarbeitung

EINBANDPRESSE KEB 1000/1250

ENTSTEINMASCHINE KEP 650/1000/1500



Zum Entsteinen und Passieren von Obst und Gemüse

WASCH-MAHLANLAGE KWM 30/55



Wasch-Mahlanlage mit tangentialem Auslauf

PASTEURISIERANLAGE PAS 500 R



Öl-Pasteur mit Rohr-in-Rohr Wärmetauscher



www.kreuzmayr.com

Standard-Ausführung

- steckerfertige Komplettanlage
- inklusive Hochdruckreiniger und Druckluftkompressor
- kompakte Bauart
- minimaler Platzbedarf
- vollautomatischer Betrieb
- leichte Einbringung
- bodenebene Aufstellung ohne Fundament
- gute Zugänglichkeit
- Ausführung Edelstahl und Kunststoff
- groß dimensionierte Edelstahllagereinheiten
- hochwertige Industrierausführung der Pneumatik- und Elektrik
- stufenlose Geschwindigkeitsregelung
- schnelle Reinigung
- kombinierbar mit vorhandenen Anlagenteilen
- CE-zertifiziert

Technische Daten

	KEB 1000	KEB 1250
Nennstundenleistung [kg Frischobst/h]	bis 3000	bis 4000
elektrischer Anschluß [V / A / kW]	400/16/0,8	400/16/0,8
pneumatischer Anschluß [bar]	mind. 8	mind. 8
Abmessungen L x B x H [mm]	2750 x 1890 x 1690	2750 x 2140 x 1690
Gewicht [kg]	2300	2800
Ausbeute [in %]	bis zu 75	bis zu 75
Arbeitsbreite [mm]	900	1150
Befüllhöhe Dosierkasten [mm]	1690	1690
Abgabehöhe Maische [mm]	900	900
Wasserverbrauch [Liter/Betriebsminute]	3	6
Bandgeschwindigkeit	stufenlos	stufenlos

Technische Änderungen vorbehalten!

Aufstellungsplan

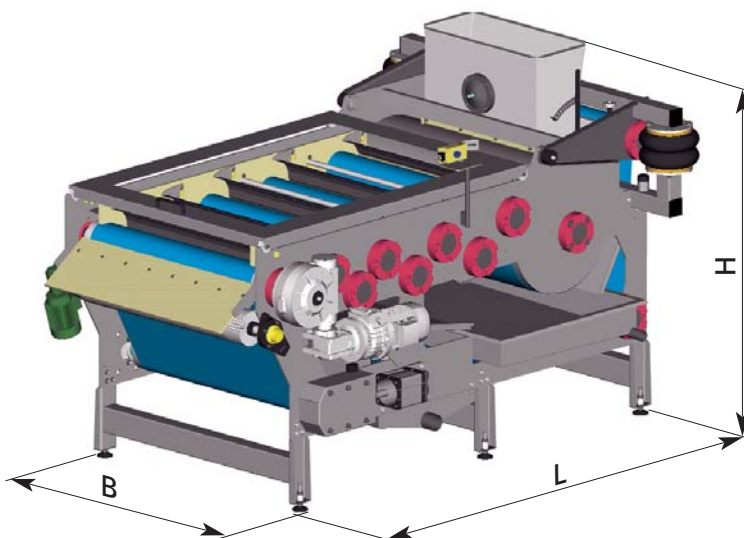

Schallerbacher Straße 77
4702 Wallern an der Trattnach
Austria

Tel.: +43 7249 488 17 0
Fax: +43 7249 488 17 10
mail: office@kreuzmayr.com