

Kratzbandförderer (KOM 1562)

Allgemeines / technische Daten:

gut erhaltener Kratzbandförderer mit Hochaustragung. Technische Daten entnehmen Sie den Bildern und Typenschildern.

Bemerkung:

Die Anlage steht bei uns am Lager und kann unter Strom besichtigt werden. Das Scharnierband ist gut erhalten.

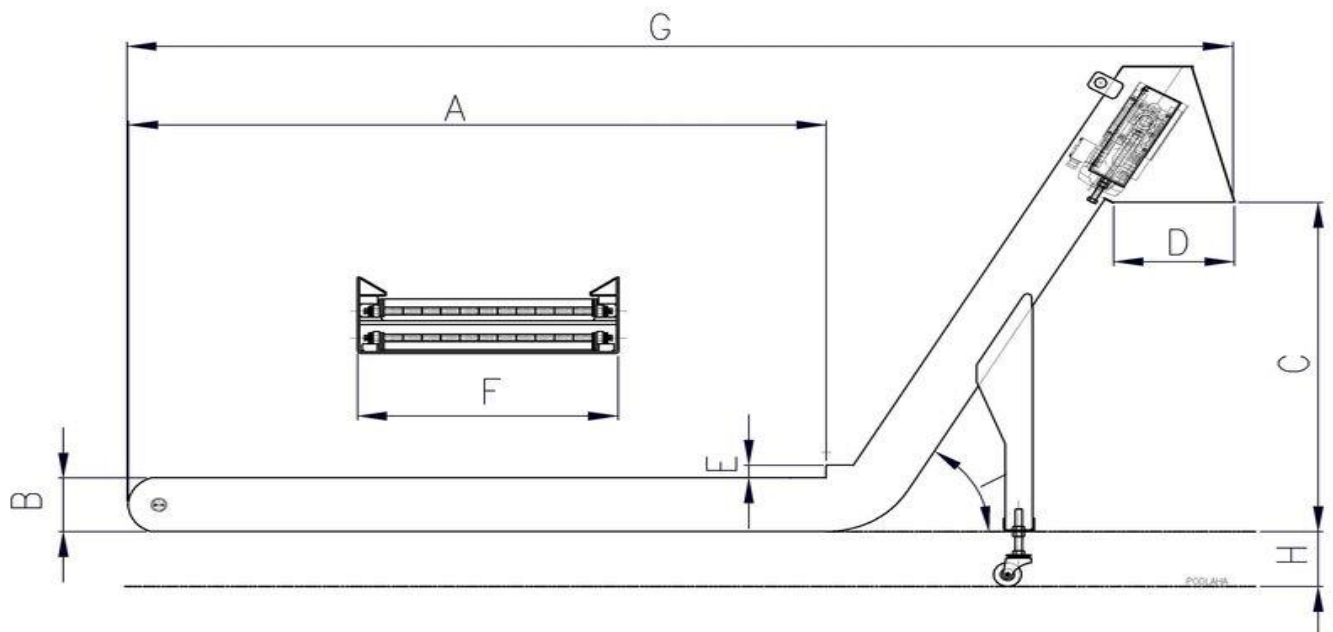

Maße:

A: ca. 3.600 mm

D: ca. 250 mm

G: 5.500 mm

B: ca. 230 mm

E: ca. 0 mm

H: ca. 200 mm

C: ca. 800 mm

F: ca. 450 mm



Kratzbandförderer (KOM 1562)





Allgemeine Information

Wir haben ständig eine große Auswahl von **gebrauchten Späneförderer**. Ein großer Teil der am Lager befindlichen Maschinen sind vorführbereit zu besichtigen.

Wir sind vom Hause aus Maschinenhändler und können Ihnen auch bei technischen Fragen aus 50-jähriger Erfahrung behilflich sein.



KOM 1604



KOM 1605



KOM 1606



KOM 1607



KOM 1608



KOM 1609