

Tisch 750x1200
mit 5 T-Nuten
Tisch 600x1200
mit 4 T-Nuten
Tisch 600x1800
mit 4 T-Nuten

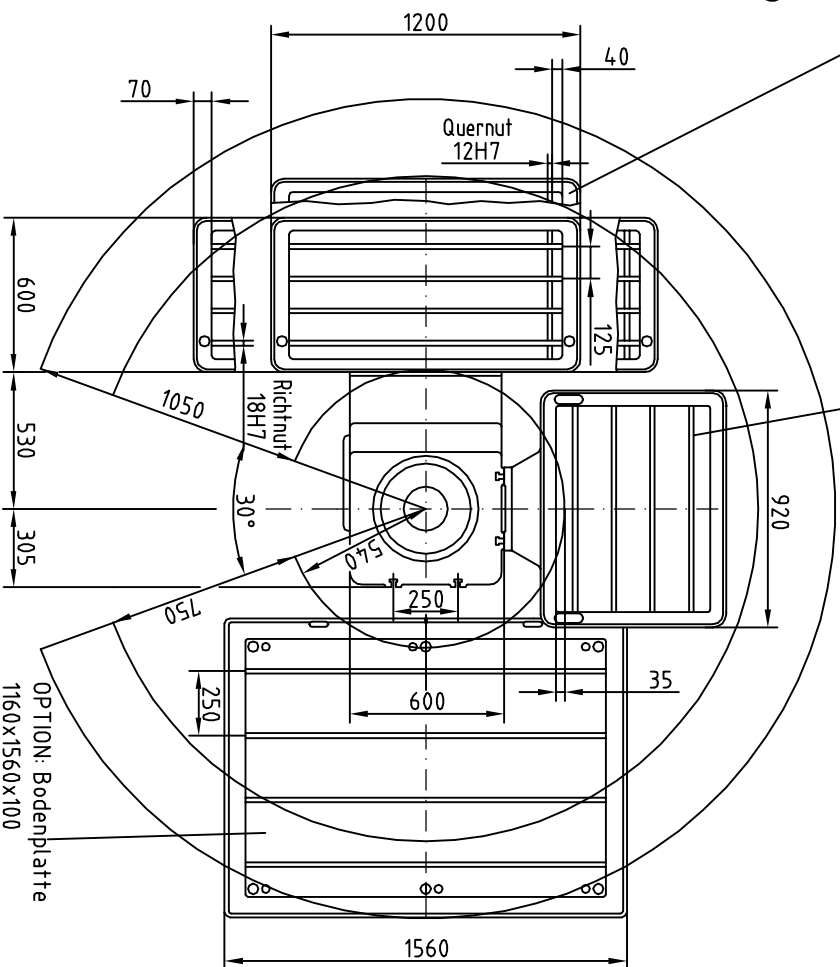
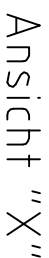

OPTION: Schwenktisch 400x600 (ohne Wasserrinne)
Art-Nr. 13299002
Winkeltisch 720x920
Art-Nr. 13399014

Tische	Höhe	Tragfähigkeit
750x1200 STANDARD	900	1000 kg/m
600x1200	900	1000 kg/m
600x1800	900	1000 kg/m
400x600 Schwenktisch	340-990	250 kg
720x920 Winkeltisch	500-950	400 kg
1160x1560 Bodenplatte	100	2000 kg

Typ	Hub	H1	H4
DF 145	450	260	1060
DF 145 DIGI	425	285	1085

Ausleger	A1	A2	A3
750 mm	750	1460	1310
1050 mm	1050	1760	1610

Transporthöhe 2550 mm DANUFLEX 145 zzgl. Palette ca.120 mm
Transporthöhe 2575 mm DANUFLEX 145 DIGI zzgl. Palette ca.120 mm

Zust.	Änderung	Datum	Name	Ersatz für	Erstellt durch	Blatts
						1

Maßstab 1:20	Halbzeug/Werkstoff:	Freigabeterminen gemäß DIN 758-m
CAD-Zeichnung manuelle Änderungen sind nicht zulässig	kerntensart: L0,2 -I-0,3	<input checked="" type="checkbox"/> F_{max} <input checked="" type="checkbox"/> F_{min} <input checked="" type="checkbox"/> F_{max} <input checked="" type="checkbox"/> F_{min}
Umkehrzeit nach DIN 34 Gepr.	Datum	06.11.01
Name Sommer	Benennung	DANUFLEX 145
Teil-Nr.:	Rohteil/Modell-Nr.:	
Zechm.-Nr.:	A 90-1278-03	Blatt 1
		Bl 1



Umfeldanlagen