

## ALESATRICE JUARISTI TS 5



## CARATTERISTICHE TECNICHE

CNC Heidenhain Tnc 430

### CORSE

Corsa trasversale: 3.000 mm  
Corsa verticale: 2.000 mm  
Corsa longitudinale: 1.600 mm  
Corsa del canotto: 800 mm

### TAVOLA

Dimensioni della tavola: 1.600x2.000 mm  
Numero di posizioni: 360.000  
Portata massima ammessa: 9.000 kg

### AVANZAMENTI

Avanzamento rapido X Y Z: 10.000 mm/min  
Avanzamento rapido W: 8.000 mm/min  
Avanzamento lavoro: 8.000 mm/min

### MAGAZZINO UTENSILI

Numero di utensili: 40 posti  
Diametro max utensile: 250 mm  
Lunghezza max utensile: 400 mm  
Peso max utensile: 30 kg  
Tempo di cambio utensili: 12 sec

## TESTA E GAMME

Diametro del canotto: 125 mm

Gamme di velocità: 2

Potenza motore principale: 37 kW

Tipo di cono: ISO 50

Anno di costruzione: 2000

## Macchina completa di:

- Accessori in normale dotazione e mandrineria a corredo
- Tastatore pezzo RENISHAW



- Supporto canotto



- Manuali d'uso e manutenzione
- Dichiarazione di conformità CE

## DIMENSIONI DELLA MACCHINA

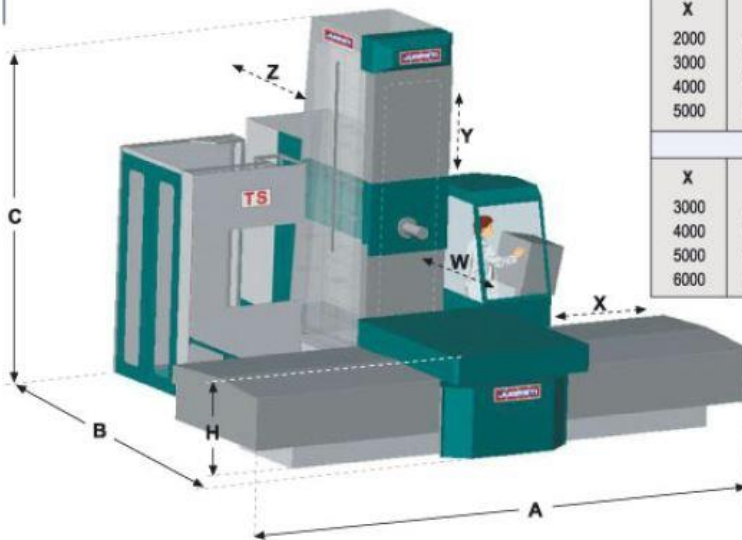

TS 3						
X	A	Y	C	Z	B	H
2000	5290	1600	4000	1400	5900	MG 12
3000	6290	2000	4400	1800	6400	1145
4000	7465	2500	4800	2200	6900	MG 20
5000	8465					1145
TS 5						
X	A	Y	C	Z	B	H
3000	6290	2000	4625	1450	6482	MG 20
4000	7465	2500	5125	1850	6882	1145
5000	8465	3000	5625	2250	7382	MG 30
6000	9465	3500	6125			1145

# TECNO IN

MACCHINE UTENSILI

## SERIE TS

### CONTROLLO DELLA TEMPERATURA

- Tre sensori di controllo della temperatura.
- Circuito di raffreddamento con liquido per cuscinetti e canotto.

- 1 Gruppo idraulico
- 2 Gruppo frigorifero
- 3 Filtro
- 4 Centralina
- 5 Sistema Aria-Clima
- 6 Bilanciere sterale
- 7 Palletta zona
- 8 Centro gamma idraulico

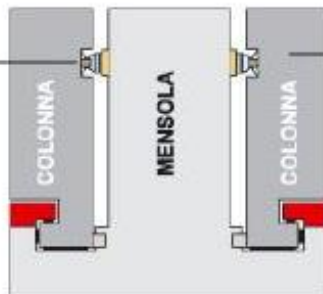

### COLONNA MENSOLA CENTRALE

- Guida anteriore con ski lardoni conici.
- Guide lineari posteriori.
- Contrappeso idraulico.
- Stabilità dinamica e termica.
- Precisione nel tempo.



### GUIDE DI SCORRIMENTO ASSE X - Z



### COLONNA E CARRO DELLA TAVOLA

#### A.- Zona Rossa - Pattini

- Scorrimento senza frizione.
- Precisione di posizionamento e ripetibilità.

#### B.- Zona Nera - Materiale S.K.C.

- Alta resistenza di scorrimento.
- Minima frizione.
- Alto potere di ammortamento.



### BANCALE a "T" (modulo X-Z)

- Struttura robusta. Grande rigidità.
- Struttura in ghisa perlitica.
- Grandi sezioni delle guide (zona B).
- Pistole in acciaio nitrate (zona A).

## STRUTTURA DELLA MACCHINA

### CONCETTO ROBUSTO TIPO T, SIMMETRIA E PRECISIONE

#### DIAGRAMMA DI PAR E POTENZA DELL'ASSE PRINCIPALE 2 GAMME

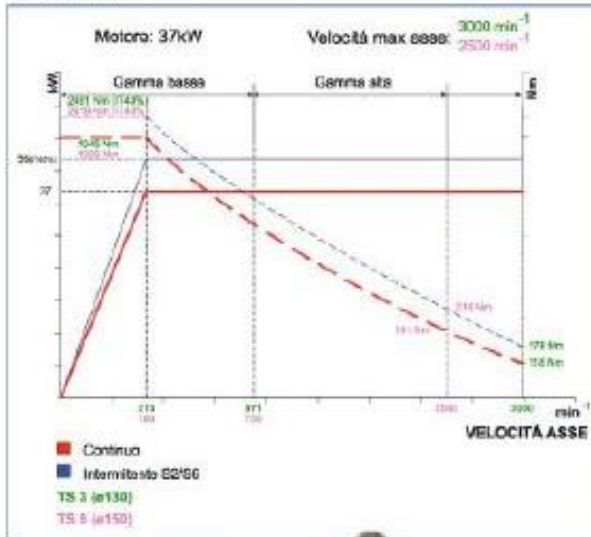

#### GRUPPO MANDRINO DI ESIGENTE COSTRUZIONE

- Cassa di velocità integrata.
- Lubrificazione con olio refrigerato.
- Lubrificazione cuscinetti con aris-olio con frigo di temperatura.
- Controllo termico.

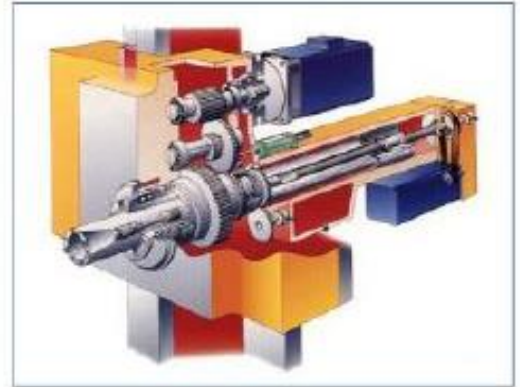

#### ROTAZIONE E BLOCCAGGIO DELLA TAVOLA

- Doppio pignone-corona con freno esente da usura.
- Rotazione materiale S.K.C. e tasche idrostatiche.
- Bloccaggio idraulico corona di grande diametro.
- Grande superficie di appoggio.
- Rotazione in continuo e controllata. Encoder diretto.

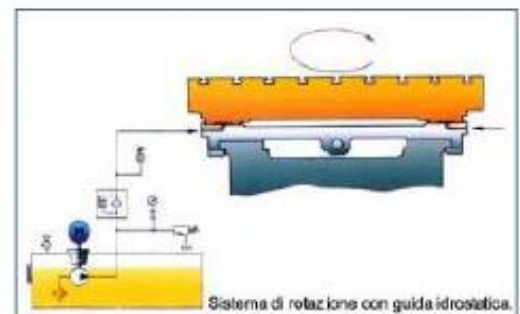
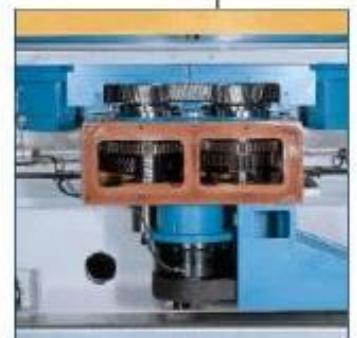

# TECNO IN

MACCHINE UTENSILI

SERIE TS

OTTIMO DISEGNO, QUALITÀ

## GRANDE CAPACITÀ DI ASPORTAZIONE



- La straordinaria rigidezza permette grandi volumi di asportazione in qualsiasi condizione, con testa, canotto e lesa a sfaccere.



Estrema precisione di lavorazione in interpolazione  
Rotondità:  $7,5 \mu\text{m}$



## ELEVATA PRECISIONE

- La elevata precisione, su tutti i tipi di fresature e alesature sono le caratteristiche standard della serie TS.

Controllo Laser.  
Precisione norme VDI / DGE 3441



## ERGONOMIA E VERSATILITÀ

- Pannello di comando secondo le esigenze dell'operatore.



- Prova di lavorazione con programma NAS.



## AFFIDABILITÀ E BASSISSIMA MANUTENZIONE

- Il continuo utilizzo è garantito da una meccanica robusta e affidabile.
- Tubistica in acciaio bimetallico cavi protetti in poliacrilato in acciaio.
- Guide e elementi sensibili con protezioni telescopiche.
- Quadro elettrico refrigerato e ventilato di grande capacità.
- Gruppo idraulico, frigorifero, motori, righe ottiche, ecc sono di primari Marchi e di facile reperibilità.
- La serie TS è stata concepita pensando ad un bassissimo costo di mantenimento.

